

# TASCAM

D01249381A

# DA-6400

# DA-6400dp

## Enregistreur numérique multipiste

### MODE D'EMPLOI



# PRÉCAUTIONS DE SÉCURITÉ IMPORTANTES



ATTENTION : POUR RÉDUIRE LE RISQUE D'ÉLECTROCUTION, NE RETIREZ PAS LE CAPOT (OU L'ARRIÈRE). AUCUNE PIÈCE INTERNE N'EST RÉPARABLE PAR L'UTILISATEUR. CONFIEZ TOUTE RÉPARATION À UN SERVICE APRÈS-VENTE QUALIFIÉ.



Le symbole d'éclair à tête de flèche dans un triangle équilatéral sert à prévenir l'utilisateur de la présence dans l'enceinte du produit d'une « tension dangereuse » non isolée d'une grandeur suffisante pour constituer un risque d'électrocution pour les personnes.



Le point d'exclamation dans un triangle équilatéral sert à prévenir l'utilisateur de la présence d'instructions importantes de fonctionnement et de maintenance (entretien) dans les documents accompagnant l'appareil.

**AVERTISSEMENT : POUR PRÉVENIR  
LES RISQUES D'INCENDIE ET  
D'ÉLECTROCUTION, N'EXPOSEZ  
PAS CET APPAREIL À LA PLUIE NI À  
L'HUMIDITÉ.**

**AUX USA/CANADA, UTILISEZ UNIQUEMENT UNE  
TENSION D'ALIMENTATION DE 120 V.**

## Pour le Canada

THIS CLASS A DIGITAL APPARATUS COMPLIES WITH CANADIAN ICES-003.

CET APPAREIL NUMÉRIQUE DE LA CLASSE A EST CONFORME À LA NORME NMB-003 DU CANADA.

## DÉCLARATION DE CONFORMITÉ

Nous, TEAC EUROPE GmbH, Bahnstrasse 12,  
65205 Wiesbaden-Erbenheim, Allemagne,  
déclarons sous notre propre responsabilité que  
le produit TEAC décrit dans ce mode d'emploi est  
conforme aux normes techniques lui correspondant.



## Informations sur le marquage CE

- a) Environnement électromagnétique applicable : E4
- b) Courant d'appel r.m.s. moyen de la demi-période
  - 1. À la mise sous tension initiale : 2,91 A rms
  - 2. Après une interruption d'alimentation de 5 s : 0,15 A rms

## Pour les utilisateurs en Europe

### AVERTISSEMENT

Il s'agit d'un produit de Classe A. Dans un environnement domestique, cet appareil peut provoquer des interférences radio. Dans ce cas, l'utilisateur peut être amené à prendre des mesures appropriées.

# INSTRUCTIONS DE SÉCURITÉ IMPORTANTES

- 1 Lisez ces instructions.
- 2 Conservez ces instructions.
- 3 Tenez compte de tous les avertissements.
- 4 Suivez toutes les instructions.
- 5 N'utilisez pas cet appareil avec de l'eau à proximité.
- 6 Ne nettoyez l'appareil qu'avec un chiffon sec.
- 7 Ne bloquez aucune ouverture de ventilation. Installez-le conformément aux instructions du fabricant.
- 8 N'installez pas l'appareil près de sources de chaleur telles que des radiateurs, bouches de chauffage, poêles ou autres appareils (y compris des amplificateurs) dégageant de la chaleur.
- 9 Ne neutralisez pas la fonction de sécurité de la fiche polarisée ou de terre. Une fiche polarisée a deux broches, l'une plus large que l'autre. Une fiche de terre a deux broches identiques et une troisième broche pour la mise à la terre. La broche plus large ou la troisième broche servent à votre sécurité. Si la fiche fournie n'entre pas dans votre prise, consultez un électricien pour le remplacement de la prise obsolète.
- 10 Évitez de marcher sur le cordon d'alimentation et de le pincer, en particulier au niveau des fiches, des prises secteur, et du point de sortie de l'appareil.
- 11 N'utilisez que des fixations/accessoires spécifiés par le fabricant.
- 12 Utilisez-le uniquement avec des chariots, socles, trépieds, supports ou tables spécifiés par le fabricant ou vendus avec l'appareil. Si un chariot est utilisé, faites attention à ne pas être blessé par un renversement lors du déplacement de l'ensemble chariot/appareil.



- 13 Débranchez cet appareil en cas d'orage ou de non utilisation prolongée.
- 14 Confiez toute réparation à des techniciens de maintenance qualifiés. Une réparation est nécessaire si l'appareil a été endommagé d'une quelconque façon, par exemple si le cordon ou la fiche d'alimentation est endommagé, si du liquide a été renversé sur l'appareil ou si des objets sont tombés dedans, si l'appareil a été exposé à la pluie ou à l'humidité, s'il ne fonctionne pas normalement, ou s'il est tombé.

- L'appareil tire un courant nominal de veille de la prise secteur quand son interrupteur POWER ou STANDBY/ON n'est pas en position ON.
- La fiche secteur est utilisée comme dispositif de déconnexion et doit donc toujours rester disponible.
- Des précautions doivent être prises en cas d'utilisation d'écouteurs ou d'un casque avec le produit car une pression sonore excessive (volume trop fort) dans les écouteurs/le casque peut causer une perte auditive.
- Si vous rencontrez des problèmes avec ce produit, contactez TEAC pour une assistance technique. N'utilisez pas le produit tant qu'il n'a pas été réparé.

## ATTENTION

- N'exposez pas cet appareil aux gouttes ni aux éclaboussures.
- Ne placez pas d'objet rempli de liquide sur l'appareil, comme par exemple un vase.
- N'installez pas cet appareil dans un espace confiné comme une bibliothèque ou un meuble similaire.
- L'appareil doit être placé suffisamment près de la prise de courant pour que vous puissiez à tout moment attraper facilement la fiche du cordon d'alimentation.
- Si le produit utilise des piles/batteries (y compris un pack de batteries ou des batteries fixes), elles ne doivent pas être exposées au soleil, au feu ou à une chaleur excessive.
- **PRÉCAUTION** pour les produits qui utilisent des batteries remplaçables au lithium : remplacer une batterie par un modèle incorrect entraîne un risque d'explosion. Remplacez-les uniquement par un type identique ou équivalent.

## AVERTISSEMENT

- Les produits ayant une construction de Classe I sont équipés d'un cordon d'alimentation avec une fiche de terre. Le cordon d'un tel produit doit être branché dans une prise secteur avec terre de sécurité.

## ■ MONTAGE EN RACK DE L'UNITÉ

Utilisez le kit de montage en rack pour monter l'unité dans un rack 19" standard, comme représenté ci-dessous. Retirez les pieds de l'unité avant le montage.

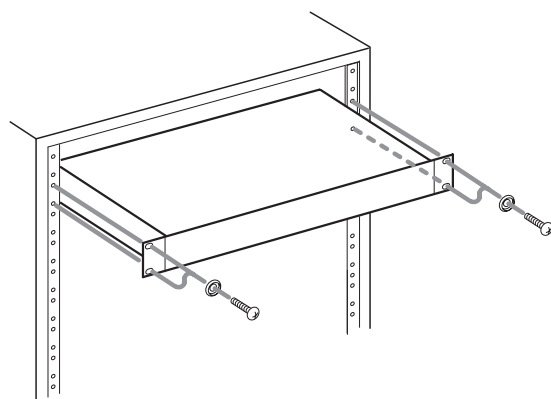

## ATTENTION

- Laissez 1U d'espace au-dessus de l'unité pour la ventilation.
- Laissez au moins 10 cm à l'arrière de l'unité pour la ventilation.

# Informations de sécurité

## ■ Pour les consommateurs européens

### Mise au rebut des équipements électriques et électroniques

- (a) Tous les équipements électriques et électroniques doivent être traités séparément de la collecte municipale d'ordures ménagères dans des points de collecte désignés par le gouvernement ou les autorités locales.
- (b) En vous débarrassant correctement des équipements électriques et électroniques, vous contribuerez à la sauvegarde de précieuses ressources et à la prévention de potentiels effets négatifs sur la santé humaine et l'environnement.
- (c) Le traitement incorrect des déchets d'équipements électriques et électroniques peut avoir des effets graves sur l'environnement et la santé humaine en raison de la présence de substances dangereuses dans les équipements.
- (d) Le symbole de poubelle sur roues barrée d'une croix, indique que les équipements électriques et électroniques doivent être collectés et traités séparément des déchets ménagers.



- (e) Des systèmes de retour et de collecte sont disponibles pour l'utilisateur final. Pour des informations plus détaillées sur la mise au rebut des vieux équipements électriques et électroniques, veuillez contacter votre mairie, le service d'ordures ménagères ou le magasin dans lequel vous avez acheté l'équipement.

### Mise au rebut des piles et/ou accumulateurs

- (a) Les piles et/ou accumulateurs hors d'usage doivent être traités séparément de la collecte municipale d'ordures ménagères dans des points de collecte désignés par le gouvernement ou les autorités locales.
- (b) En vous débarrassant correctement des piles et/ou accumulateurs hors d'usage, vous contribuerez à la sauvegarde de précieuses ressources et à la prévention de potentiels effets négatifs sur la santé humaine et l'environnement.
- (c) Le traitement incorrect des piles et/ou accumulateurs hors d'usage peut avoir des effets graves sur l'environnement et la santé humaine en raison de la présence de substances dangereuses.
- (d) Le symbole de poubelle sur roues barrée d'une croix, indique que les piles et/ou accumulateurs doivent être collectés et traités séparément des déchets ménagers.

Si la pile ou l'accumulateur contient plus que les valeurs spécifiées de plomb (Pb), mercure (Hg) et/ou cadmium (Cd) telles que définies dans la directive sur les piles (2006/66/CE), alors les symboles chimiques de ces éléments seront indiqués sous le symbole de poubelle sur roues barrée d'une croix.



**Pb, Hg, Cd**

- (e) Des systèmes de retour et de collecte sont disponibles pour l'utilisateur final. Pour des informations plus détaillées sur la mise au rebut des piles et/ou accumulateurs, veuillez contacter votre mairie, le service d'ordures ménagères ou le magasin dans lequel vous les avez achetés.

<b>1 – Introduction .....</b>	<b>7</b>	Réglages de canal d'enregistrement .....	24
Caractéristiques.....	7	Réglage de la fonction d'enregistrement par canal .....	24
Éléments fournis.....	7	Réglage du format du fichier d'enregistrement ....	25
Conventions employées dans ce mode d'emploi...	7	Réglage du format de nom de fichier.....	26
Marques commerciales.....	7	Édition de texte.....	26
Précautions concernant l'emplacement et l'emploi .....	8	Incrémentation automatique des numéros de prise .....	27
Notes sur les alimentations .....	8	Incrémentation manuelle des numéros de prise ..	27
Attention à la condensation.....	8	Ajout automatique de marqueurs pendant l'enregistrement .....	27
Nettoyage de l'unité .....	8	Ajout manuel de marqueurs pendant l'enregistrement .....	28
Notes sur les disques durs et SSD .....	8	Ajout de marqueurs pendant l'enregistrement .....	28
Notes sur les supports .....	8	Réglage de la fonction du mode pause.....	28
Précautions d'emploi.....	8	Réglage du routage du signal entrant .....	28
Note concernant le formatage .....	8	Réglages de carte d'entrée/sortie.....	28
Utilisation du site mondial TEAC .....	8	Réglages pour les cartes IF-MA64/EX et IF-MA64/BN .....	29
Enregistrement de l'utilisateur.....	8	Enregistrement synchronisé sur le timecode .....	29
<b>2 – Nomenclature et fonctions des parties...9</b>		Durée d'enregistrement .....	29
Face avant .....	9	<b>5 – Travail avec les dossiers</b>	
Face arrière.....	11	<b>(écran BROWSE).....</b>	<b>30</b>
Note sur le connecteur PARALLEL.....	12	Ouverture de l'écran BROWSE.....	30
Écran d'accueil .....	12	Navigation dans l'écran BROWSE.....	30
Structure du menu .....	14	Icônes dans l'écran BROWSE.....	30
Opérations de base en écran Menu .....	16	Opérations sur les dossiers.....	30
Procédures d'utilisation du menu.....	16	Opérations sur les prises et les fichiers .....	31
<b>3 – Préparation.....</b>	<b>17</b>	Édition des noms de dossier, de prise et de fichier ..	31
Installation d'un disque dur/SSD dans le boîtier ...	17	Suppression de dossiers, de prises et de fichiers ..	32
Chargement et retrait des boîtiers de disque dur/HDD .....	17	Copie de dossiers, de prises et de fichiers.....	32
Chargement d'un boîtier de disque dur/SSD...17		Reconstitution de dossiers .....	33
Retrait d'un boîtier de disque dur SSD .....	17	Édition du timecode de départ d'une prise .....	33
Emploi de la vis de sécurité .....	17	Création de nouveaux dossiers.....	33
Insertion et retrait des clés USB .....	18	Présentation de la structure des dossiers.....	33
Installation de cartes d'entrée/sortie (vendues séparément) .....	18	Structure des dossiers .....	34
Allumage et extinction (mise en veille) de l'unité...18		Nom de fichier.....	34
Réglage de la date et de l'heure de l'horloge intégrée .....	19	Formats de fichier .....	34
Réglage de la luminosité.....	19	<b>6 – Lecture .....</b>	<b>35</b>
Préparation à l'utilisation des disques durs/ SSD et des clés USB .....	19	Fichiers pouvant être lus .....	35
Branchement d'un casque.....	20	Opérations de base pour la lecture .....	35
Réglage du mode d'écoute au casque.....	20	Lecture des enregistrements .....	35
Réglage de la fonction de verrouillage .....	21	Sélection de prises.....	35
<b>4 – Enregistrement .....</b>	<b>22</b>	Saut à la prise précédente/suivante .....	35
Restrictions sur les opérations d'enregistrement..22		Sélection directe des prises.....	35
Réglage de l'horloge maître (Master) .....	22	Recherche en arrière et en avant.....	35
Réglages des connecteurs WORD/VIDEO .....	23	Réglage du mode de lecture .....	35
Réglage du niveau de référence.....	23	Réglage du mode de répétition.....	35
Réglage de l'écoute d'entrée .....	23		
Réglage de l'écoute d'entrée par canal .....	24		

<b>7 – Réglages internes .....</b>	<b>36</b>
Réglage du timecode .....	36
Réglages de la page TC SETUP 1 .....	36
Réglages de la page TC SETUP 2 .....	37
Réglages du connecteur PARALLEL.....	38
Réglages de la page PARALLEL INPUT .....	38
Réglages de la page PARALLEL OUTPUT .....	38
Réglages de la fonction réseau .....	39
Réglage de la fonction SNTP .....	40
Fonctions réseau (serveur FTP/telnet/VNC) .....	42
Serveur FTP.....	42
Télécommande (Telnet) .....	43
VNC (Virtual Network Computing) .....	44
Réglages de l'oscillateur .....	44
<b>8 – Fonctions des marqueurs et de repérage.....</b>	<b>45</b>
Fonctions de marquage.....	45
Ajout de marqueurs .....	45
Emploi des marqueurs .....	45
Accès aux marqueurs.....	45
Édition des noms de marqueur.....	46
Suppression de marqueurs.....	46
Suppression de tous les marqueurs de la prise sélectionnée.....	46
Édition de la position des marqueurs .....	46
Visualisation des informations de marqueur .....	46
Accès direct à une valeur horaire spécifique .....	47
Accès à la position avant la saisie complète du temps .....	47
<b>9 – Chargement de fichiers enregistrés par d'autres appareils .....</b>	<b>48</b>
Préparation avant le chargement .....	48
Emploi des fichiers chargés dans l'unité.....	48
<b>10 – Transfert de données avec un ordinateur .....</b>	<b>49</b>
Configurations informatiques requises .....	49
Connexion d'un disque dur/SSD à un ordinateur .....	49
Déconnexion d'un ordinateur .....	50
<b>11 – Autres réglages, écrans d'information et actions au clavier.....</b>	<b>51</b>
Touche INFO et aspect du voyant .....	51
Vérification de la version de firmware .....	51
Procédures de mise à jour du firmware .....	52
Visualisation des informations sur le support .....	52
Réglage du temps de maintien de crête .....	52
Réglage du mode d'affichage de niveau.....	53
Emploi d'un clavier USB pour contrôler l'unité .....	53
Réglage du type de clavier .....	53
Emploi du clavier pour saisir des noms et des valeurs.....	53
Liste des opérations possibles au clavier.....	54
Réglage de la fonction de redondance d'alimentation (DA-6400dp uniquement) .....	55
Exportation/importation de données de sauvegarde du système .....	55
Restauration des réglages d'usine .....	56
<b>12 – Guide de dépannage .....</b>	<b>57</b>
<b>13 – Caractéristiques techniques .....</b>	<b>58</b>
Générales .....	58
Sortie analogique.....	58
Entrée/sortie de commande .....	58
Autres .....	58
Dessins avec cotes .....	59
Schémas synoptiques.....	59
<b>14 – Avis importants pour les logiciels .....</b>	<b>60</b>
Open Source License Term (Termes de la licence Open Source) .....	60

# 1 – Introduction

Merci beaucoup d'avoir choisi l'enregistreur numérique multipiste DA-6400/DA-6400dp TASCAM.

Avant de connecter et d'utiliser cette unité, veuillez prendre le temps de lire ce mode d'emploi en totalité pour vous assurer une bonne compréhension de sa mise en service et de son branchement, ainsi que du mode opératoire de ses nombreuses fonctions utiles et pratiques. Une fois la lecture de ce mode d'emploi terminée, veuillez à le conserver en lieu sûr pour référence ultérieure.

## Caractéristiques

- Enregistreur multipiste numérique pour applications professionnelles permettant l'enregistrement/lecture d'un maximum de 64 canaux avec une résolution de 44,1/48 kHz en 24 bits, et de 32 canaux avec une résolution de 88,2/96 kHz en 24 bits
- Montage en rack 1U
- Écran couleur (320×120 pixels) intégré
- Le disque dur SSD de 2,5 pouces qui sert de support d'enregistrement apporte une excellente résistance aux vibrations et à l'environnement ainsi qu'un fonctionnement sans entretien. La conception à chargement frontal permet l'installation et la dépose rapide du lecteur
- Alimentation secteur redondante intégrée (DA-6400dp uniquement)
- Grâce aux emplacements pour carte, des cartes d'entrée/sortie (vendues séparément) peuvent être installées pour offrir plus d'options d'entrée et de sortie
- Équipé d'une embase d'alimentation pour câble secteur 3 broches
- Entrée et sortie/renvoi de référence vidéo (signaux de salve de noir NTSC/PAL, et signaux tri-niveaux HDTV) et de word clock
- Fonction réseau local LAN (Ethernet Gigabit) intégrée, permettant le transfert de fichiers, le contrôle à distance et la surveillance par réseau
- Télécommandable par le port parallèle
- Télécommandable par liaison série RS-422 (conforme au protocole série 9 broches)
- Le firmware peut être mis à jour à l'aide d'une clé USB

## Éléments fournis

Ce produit est livré avec les éléments suivants.

Conservez la boîte et les matériaux d'emballage pour de futurs transports.

Si un élément quelconque est manquant ou a été endommagé durant le transport, veuillez contacter le service clientèle TASCAM (voir au dos de couverture).

- Unité principale .....× 1
- Cordon d'alimentation (DA-6400) .....× 1
- Cordon d'alimentation (DA-6400dp) .....× 2
- AK-CC25 (boîtier de disque dur/SSD).....× 1
- TSSD TASCAM .....× 1
- Câble compatible USB (avec connecteur d'alimentation auxiliaire) .....× 1
- Kit de vis pour montage en rack.....× 1
- Kit de vis de sécurité .....× 1
- Mode d'emploi (ce document).....× 1

La garantie est incluse à la fin du mode d'emploi anglais.

## Conventions employées dans ce mode d'emploi

Dans ce document, les conventions suivantes sont employées :

- Quand nous nous référons à des touches, connecteurs et autres parties physiques de cette unité, nous utilisons des caractères gras comme ceci : touche **MENU**.
- Quand nous représentons des messages apparaissant par exemple dans l'écran de l'unité, nous les représentons comme ceci : **BROWSE**.
- La zone de l'écran qui est affichée en négatif (caractères clairs sur fond foncé) est appelée curseur ou est dite surlignée.
- « Les supports à mémoire flash USB » sont parfois appelés « clés USB ».
- L'ensemble des fichiers audio (jusqu'à 64) enregistrés en même temps par cette unité s'appelle une « prise » (« Take »).
- Les fichiers pouvant être lus par cette unité sont parfois appelés « fichiers musicaux ».
- Le support actuellement utilisé est appelé « support sélectionné ».
- Le dossier actuellement ouvert est appelé « dossier sélectionné ».
- La prise (Take) actuellement chargée est appelée « prise sélectionnée ».
- Si nécessaire, des informations supplémentaires sont fournies sous les intitulés CONSEIL, NOTE et ATTENTION.

### CONSEIL

*Ce sont des conseils concernant l'emploi de l'unité.*

### NOTE

*Ce sont des explications supplémentaires et des descriptions de cas particuliers.*

### ATTENTION

*Ne pas suivre ces instructions peut par exemple entraîner des blessures, des dommages pour l'équipement ou la perte de données enregistrées.*

## Marques commerciales

- TASCAM is a registered trademark of TEAC Corporation.
- This product contains the eT-Kernel RTOS-based software platform of eSOL Co.,Ltd..
- Other company names, product names and logos in this document are the trademarks or registered trademarks of their respective owners.

**Information is given about products in this manual only for the purpose of example and does not indicate any guarantees against infringements of third-party intellectual property rights and other rights related to them. TEAC Corporation will bear no responsibility for infringements on third-party intellectual property rights or their occurrence because of the use of these products.**

**With the exception of personal enjoyment and similar uses, copyrighted materials belonging to third parties cannot be used without permission from the rights holders in accordance with copyright law. Please use the equipment appropriately.**

**TEAC Corporation will bear no responsibility for rights infringements committed by users of this product.**

# 1 – Introduction

## Précautions concernant l'emplacement et l'emploi

- La plage de température de fonctionnement de cette unité est comprise entre 0 °C et 40 °C.
- Ne placez pas cette unité dans les types d'emplacement suivants. Cela pourrait dégrader la qualité sonore ou causer des mauvais fonctionnements.
  - Lieux sujets à de fréquentes vibrations
  - Près de fenêtres ou en exposition directe au soleil
  - Près de chauffages ou dans des lieux extrêmement chauds
  - Lieux extrêmement froids
  - Lieux très humides ou mal aérés
  - Lieux très poussiéreux
- Installez cette unité bien à plat.
- Pour permettre une bonne dispersion thermique, ne placez rien sur le dessus de l'unité.
- Ne placez pas l'unité sur un amplificateur de puissance ou un autre appareil dégageant de la chaleur.
- Ne laissez rien bloquer le ventilateur et empêcher la dispersion de la chaleur
- Pour monter cette unité dans un rack, utilisez le kit de vis de montage en rack inclus et installez-la comme représenté dans l'illustration ci-dessous. Laissez au moins 1U d'espace libre au-dessus dans le rack.

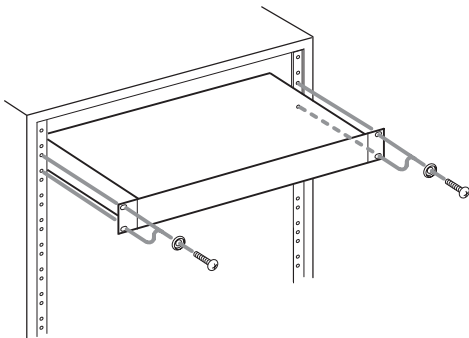

## Notes sur les alimentations

- Insérez le cordon d'alimentation fourni à fond dans le connecteur ~ IN.
- Ne la branchez pas à une prise secteur fournissant un autre courant que celui pour lequel elle est prévue.
- Tenez le cordon d'alimentation par sa fiche quand vous le branchez ou le débranchez.
- Lors de la connexion d'une seconde alimentation redondante, les deux prises auxquelles sont branchées les alimentations doivent tirer leur courant de lignes distinctes n'interagissant pas l'une sur l'autre.

## Attention à la condensation

De la condensation peut se produire si l'unité est déplacée d'un endroit froid à un endroit chaud, est utilisée dans une pièce qui vient d'être chauffée ou est soumise à des changements brutaux de température. Pour empêcher cela ou si cela se produit, laissez l'unité une ou deux heures à la température de la nouvelle pièce avant de l'utiliser.

## Nettoyage de l'unité

Essayez l'unité avec un chiffon sec et doux pour la nettoyer. Ne l'essayez pas avec des lingettes de nettoyage contenant des produits chimiques, du diluant, de l'alcool ou d'autres agents

chimiques. Cela pourrait endommager la surface ou causer une décoloration.

## Notes sur les disques durs et SSD

### Notes sur les supports

Cette unité peut utiliser des disques durs et des disques SSD pour l'enregistrement et la lecture. Un disque SSD dont le fonctionnement avec cette unité a été vérifié est fourni.

Veillez utiliser ce modèle de disque SSD, qui est également disponible à l'achat séparément chez TASCAM.

Voir le site mondial TEAC (<http://teac-global.com/>) pour des informations sur d'autres supports. Veuillez consulter ce site ou contacter l'assistance clientèle TASCAM (<http://teac-global.com/>)

### Précautions d'emploi

Les disques durs et les disques SSD sont des supports fragiles. Afin d'éviter d'endommager les disques durs ou SSD, veuillez respecter les précautions suivantes quand vous les manipulez.

- Ne les laissez pas dans des endroits extrêmement chauds ou froids.
- Ne les laissez pas dans des endroits extrêmement humides.
- Ne les mouillez pas.
- Ne placez rien sur eux et ne les tordez pas.
- Ne les heurtez pas.
- Un disque ne doit pas être ni retiré ni inséré durant l'enregistrement, la lecture, la transmission de données ou un autre accès.
- Pour transporter un disque, rangez-le par exemple dans un boîtier.

### Note concernant le formatage

Les disques durs et SSD formatés par cette unité sont optimisés pour améliorer les performances en enregistrement. Utilisez cette unité pour formater les disques durs et SSD devant être utilisés avec elle. Des erreurs peuvent se produire lors de l'enregistrement avec cette unité au moyen d'un disque dur/SSD formaté par un ordinateur ou un autre appareil.

## Utilisation du site mondial TEAC

Vous pouvez télécharger depuis le site mondial TEAC (<http://teac-global.com/>) le mode d'emploi nécessaire à cette unité.

1. Allez sur le site mondial TEAC (<http://teac-global.com/>).
2. Dans la section TASCAM Downloads (téléchargements TASCAM), cliquez sur la langue souhaitée afin d'ouvrir la page de téléchargement du site web pour cette langue.

### NOTE

*Si la langue désirée n'apparaît pas, cliquez sur Other Languages (autres langues).*

3. Cliquez sur le nom du produit dans la section « Produits » et ouvrez la page « Liens et téléchargements » de ce produit.
4. Sélectionnez et téléchargez le mode d'emploi nécessaire.

## Enregistrement de l'utilisateur

Si vous êtes client aux USA, veuillez vous enregistrer en ligne comme utilisateur sur le site web TASCAM (<http://tascam.com/>)



# 2 – Nomenclature et fonctions des parties

## Face avant

### ■ Face avant du DA-6400

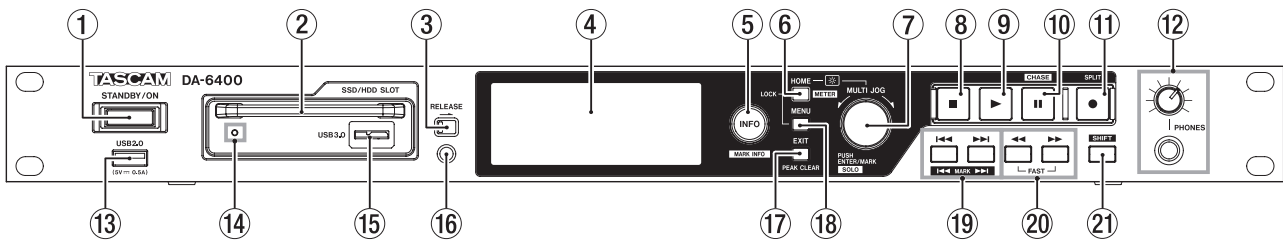

### ■ Face avant du DA-6400dp

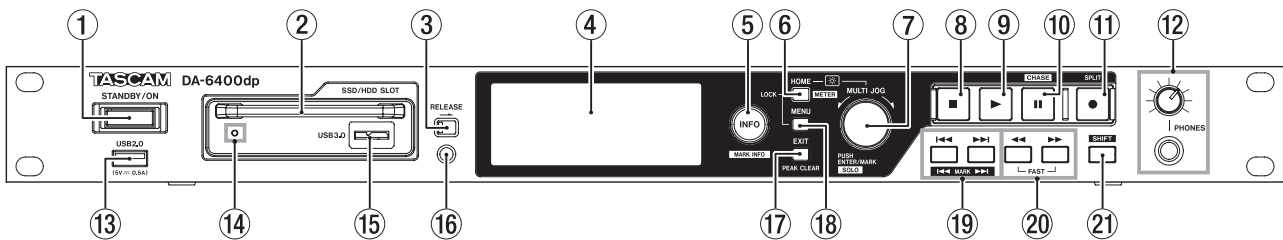

#### ① Commutateur STANDBY/ON

Sert à mettre l'unité en service (On) ou en veille (Standby).

Maintenez-le pressé quand l'unité est sous tension afin d'ouvrir une fenêtre de message pour confirmer que vous souhaitez faire passer l'unité en veille.

Quand cette fenêtre est ouverte, maintenez pressée la molette **MULTI JOG** pour faire passer l'unité en veille (Standby).

#### ATTENTION

*Avant d'allumer l'unité, baissez au minimum le volume des appareils connectés. Ne pas le faire pourrait entraîner la production d'un bruit fort et soudain risquant par exemple d'endommager votre audition.*

#### ② Baie pour disque dur/SSD

Utilisez cette baie pour insérer et retirer un boîtier de disque dur/SSD (voir « Chargement et retrait des boîtiers de disque dur/HDD » en page 17).

#### ATTENTION

*Ne retirez pas le boîtier de disque dur/SSD de l'unité lorsque celle-ci y accède (durant l'enregistrement, la lecture, quand des données y sont écrites ou à tout moment où le voyant du boîtier de disque dur/SSD clignote en orange).*

#### ③ Bouton de libération RELEASE

Faites glisser le bouton **RELEASE** vers ➔ pour libérer le boîtier de disque dur/SSD chargé afin de pouvoir le retirer.

#### ④ Écran couleur

Affiche diverses informations.

#### ⑤ Touche et voyant INFO

Le voyant **INFO** s'allume en bleu quand l'unité fonctionne correctement.

Le voyant **INFO** s'allume en rouge lorsqu'une erreur s'est produite ou que l'unité cherche à vous avertir.

Pressez cette touche quand le voyant **INFO** est allumé en bleu pour afficher le statut de fonctionnement de l'unité à l'écran. Pressez cette touche quand le voyant **INFO** est allumé en rouge pour afficher le message correspondant à l'écran (voir « Touche INFO et aspect du voyant » en page 51).

Pressez cette touche en maintenant enfoncée la touche **SHIFT** pour ouvrir l'écran **MARK INFO** (infos sur les marqueurs) (voir « Emploi des marqueurs » en page 45).

#### ⑥ Touche HOME [METER]

- Pressez-la quand l'écran d'accueil (Home) est ouvert pour changer le mode d'affichage du temps.
- Quand un écran Menu est ouvert, pressez cette touche pour revenir à l'écran d'accueil.
- En maintenant cette touche pressée, tournez la molette **MULTI JOG** pour régler la luminosité de l'écran couleur et des divers voyants (voir « Réglage de la luminosité » en page 19).
- En maintenant cette touche pressée, pressez et tournez la molette **MULTI JOG** pour régler la luminosité du seul écran couleur (voir « Réglage de la luminosité » en page 19).
- Lorsque le mode d'affichage de niveau est réglé sur 32 canaux (32ch), pressez cette touche en maintenant enfoncée la touche **SHIFT** fait alterner l'affichage de niveau entre les indicateurs des canaux 1-32 et ceux des canaux 33-64 dans l'écran d'accueil (voir « Réglage du mode d'affichage de niveau » en page 53).

#### ⑦ Molette MULTI JOG

Fonctionne à la fois comme molette quand on la tourne et comme bouton poussoir quand on la presse.

#### Fonctions de molette

- Lorsque le cadre blanc de sélection de solo est affiché en écran d'accueil, tournez la molette **MULTI JOG** afin de le déplacer à gauche et à droite pour sélectionner le ou les canaux produits par la prise casque (**PHONES**).
- Lorsque le cadre gris de sélection de solo est affiché en écran d'accueil, tournez la molette **MULTI JOG** pour vous déplacer entre les marqueurs de la prise sélectionnée. S'il n'y a pas de marqueur, une rotation de la molette fait passer d'une prise à l'autre.
- Quand un écran Menu est ouvert, tournez la molette sélectionne les paramètres et change les valeurs de réglage.
- En édition de nom, elle sert à sélectionner les caractères.
- En maintenant pressée la touche **HOME [METER]**, tournez la molette **MULTI JOG** pour régler la luminosité de l'écran couleur et des divers voyants.

## 2 – Nomenclature et fonctions des parties

- En maintenant pressée la touche **HOME [METER]**, pressez et tournez cette molette pour régler la luminosité du seul écran couleur.

- Quand l'écran **BROWSE** est ouvert, tournez-la pour sélectionner les dossiers (voir « Navigation dans l'écran BROWSE » en page 30).

### Fonctions de bouton poussoir

- Lorsque l'écran d'accueil est ouvert et l'unité à l'arrêt, en enregistrement, armée pour l'enregistrement, en lecture ou en pause de lecture, pressez ce bouton pour ajouter un marqueur (voir « Fonctions de marquage » en page 45).
- Quand l'écran d'accueil est ouvert, pressez la molette **MULTI JOG** en maintenant pressée la touche **SHIFT** pour changer la couleur de cadre de sélection de solo.
- Quand l'écran d'accueil est ouvert, maintenez pressée la molette **MULTI JOG** tout en maintenant pressée la touche **SHIFT** pour faire alterner le mode d'écoute au casque entre stéréo et mono (voir « Réglage du mode d'écoute au casque » en page 20).
- Lorsqu'un écran Menu est ouvert, pressez-la pour valider les sélections et les réglages (fonction de bouton **ENTER**).
- Quand l'écran **BROWSE** est ouvert, pressez-la pour afficher la fenêtre de menu de dossier/fichier pour le dossier/fichier sélectionné (voir « Opérations sur les dossiers » en page 30) (voir « Opérations sur les prises et les fichiers » en page 31).
- Lorsque l'écran **BROWSE** ou un écran Menu est ouvert, tournez la molette **MULTI JOG** en maintenant pressée la touche **SHIFT** pour faire des changements plus rapides de réglage (par paliers plus importants).

- ⑧ **Touche ■**  
Pressez-la pour stopper la lecture ou l'enregistrement.
- ⑨ **Touche et voyant ►**  
Pressez-la à l'arrêt ou en pause de lecture pour lancer la lecture.  
Pressez-la en armement pour l'enregistrement afin de lancer l'enregistrement.  
Cette touche s'allume durant la lecture et l'enregistrement.
- ⑩ **Touche et voyant II [CHASE]**  
À l'arrêt ou en lecture, pressez-la pour passer en pause de lecture.  
Pressez-la en enregistrement pour passer en pause d'enregistrement.  
Cette touche s'allume en pause de lecture ou d'enregistrement.
- ⑪ **Touche et voyant ● [SPLIT]**  
Pressez cette touche à l'arrêt pour armer l'enregistrement.  
Cette touche s'allume en enregistrement ou en pause d'enregistrement (armement).  
Pressez-la en cours d'enregistrement pour arrêter l'enregistrement de la prise actuelle et lancer l'enregistrement d'une nouvelle piste sans mettre en pause.
- ⑫ **Prise et bouton PHONES**  
Utilisez cette prise jack stéréo standard pour brancher un casque stéréo. Utilisez un adaptateur pour brancher un casque à fiche mini-jack.  
Utilisez le bouton **PHONES** pour régler le niveau de sortie par le casque.

### ATTENTION

*Avant de brancher le casque, baissez le volume avec le bouton PHONES. Ne pas le faire pourrait laisser passer des bruits forts et soudains risquant d'endommager votre audition ou de créer d'autres problèmes.*

- ⑬ **Port USB 2.0**  
Branchez ici les clés USB (voir « Insertion et retrait des clés USB » en page 18).  
Lorsqu'une clé USB est insérée, des fichiers peuvent être copiés entre elle et le disque dur/SSD. De plus, vous pouvez brancher ici un clavier USB et l'utiliser pour saisir les caractères des noms de dossier et de fichiers, ainsi que pour un contrôle externe. Par défaut, l'unité est réglée pour utiliser un clavier japonais. Comme les claviers anglais et japonais sont agencés différemment, vous devez changer le paramétrage dans l'écran **KEYBOARD TYPE** (type de clavier) si vous utilisez un clavier anglais (voir « Réglage du type de clavier » en page 53).
- ⑭ **Voyant d'alimentation/accès pour le disque dur/SSD**  
Il s'éclaire en bleu pour témoigner de l'alimentation quand le disque dur/SSD n'est pas sollicité.  
Le **voyant de disque dur/SSD** clignote en orange quand on accède au disque.
- ⑮ **Port USB 3.0 du disque dur/SSD**  
Utilisez le câble USB fourni pour relier l'unité à un ordinateur. Utilisez ce port pour échanger des données entre un ordinateur et le disque dur/SSD.  
En cas de connexion à un port USB 2.0, le transfert ne peut se faire qu'au débit de l'USB 2.0.
- ⑯ **Orifice de la vis de sécurité**  
Vous pouvez utiliser le kit de vis de sécurité fourni pour verrouiller le bouton de libération **RELEASE** (voir « Emploi de la vis de sécurité » en page 17).
- ⑰ **Touche EXIT [PEAK CLEAR]**  
Quand un écran de réglage est affiché, pressez cette touche pour remonter d'un niveau dans le menu.  
Pressez cette touche pour répondre « NO » (non) à un message de confirmation.  
Quand l'écran d'accueil est ouvert, pressez cette touche pour effacer les niveaux crête encore affichés par les indicateurs de niveau.
- ⑱ **Touche MENU**  
Quand l'écran d'accueil est ouvert, pressez cette touche pour ouvrir l'écran Menu (voir « Structure du menu » en page 14) et (voir « Opérations de base en écran Menu » en page 16).
- ⑲ **Touches ◀◀/▶▶ [MARK ◀◀/▶▶]**  
Pressez ces touches pour sauter à la prise précédente/suivante.  
Pressez-les en maintenant pressée la touche **SHIFT** pour passer au marqueur précédent/suivant.
- ⑳ **Touches ◀◀/▶▶**  
Maintenez ces touches pressées pour une recherche vers l'arrière/avant.  
Lors de la recherche dans une direction, maintenez pressée la touche de la direction opposée (◀◀ ou ▶▶) pour rechercher à plus haute vitesse.

## 2 – Nomenclature et fonctions des parties

### 21 Touche SHIFT

- Lorsque l'écran d'accueil est ouvert, pressez la molette **MULTI JOG** en maintenant pressée cette touche pour afficher un cadre blanc dans la section d'indication de niveau et tournez la molette **MULTI JOG** pour sélectionner le canal audio devant sortir par la prise casque (**PHONES**).
- Quand l'écran d'accueil est ouvert, maintenant pressée la molette **MULTI JOG** tout en maintenant pressée la touche **SHIFT** pour faire alterner le mode d'écoute au casque entre stéréo et mono (voir « Réglage du mode d'écoute au casque » en page 20).
- Lorsque le mode d'affichage de niveau est réglé sur 32 canaux (32ch), presser la touche **HOME [METER]** en maintenant pressée cette touche fait alterner l'affichage entre les indicateurs de niveau des canaux 1-32 et ceux des canaux 33-64 dans l'écran d'accueil (voir « Réglage du mode d'affichage de niveau » en page 53).

- Pressez la touche **INFO** en maintenant pressée cette touche pour ouvrir la page **MARK INFO**.
- Pressez la touche **MENU** en maintenant pressée cette touche pour ouvrir les pages de menu en ordre inverse.
- Lors de la sélection d'un canal de sortie audio en écran d'accueil, d'un canal à paramétrer en écran **REC FUNCTION** ou **INPUT MONITOR**, ou d'un dossier en écran **BROWSE**, tournez la molette **MULTI JOG** en maintenant pressée cette touche pour déplacer le curseur par intervalles plus grands. À l'arrêt, en pause de lecture ou en lecture :
- Pressez cette touche en maintenant pressée la touche **◀◀ [MARK ◀◀]** pour revenir au marqueur précédent et retrouver l'état antérieur.
- Pressez-la en maintenant pressée la touche **▶▶ [MARK ▶▶]** pour passer au marqueur suivant et retrouver l'état antérieur.

## Face arrière

### ■ Face arrière du DA-6400

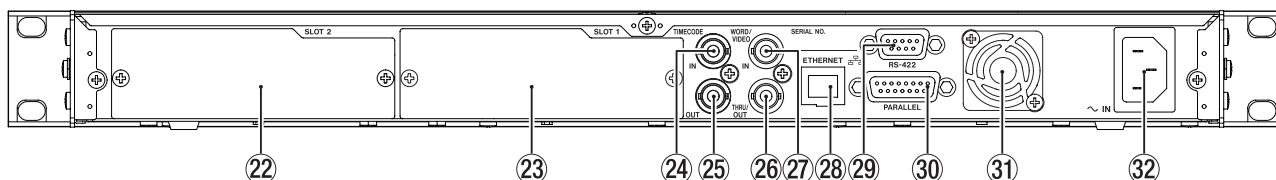

### ■ Face arrière du DA-6400dp

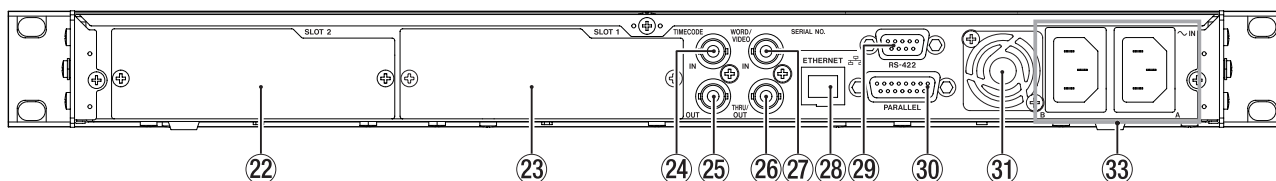

### 22 SLOT 2

Utilisez cet emplacement ou « slot » pour installer une carte d'entrée/sortie (vendue séparément).

### 23 SLOT 1

Utilisez cet emplacement ou « slot » pour installer une carte d'entrée/sortie (vendue séparément).

### 24 Connecteur TIMECODE IN

Ce connecteur BNC permet l'entrée du timecode SMPTE.

### 25 Connecteur TIMECODE OUT

Ce connecteur BNC permet la sortie du timecode SMPTE.

### 26 Connecteur WORD/VIDEO THRU/OUT

Ce connecteur BNC sert à la sortie des signaux word clock et de référence vidéo.

Ce connecteur produit les signaux word clock (renvoi ou 44,1, 48, 88,2 ou 96 kHz) et les signaux de référence vidéo (renvoi du signal reçu par la prise WORD/VIDEO IN).

### 27 Connecteur WORD/VIDEO IN

Ce connecteur BNC sert à l'entrée des signaux word clock et de référence vidéo. Utilisez ce connecteur pour faire entrer des signaux word clock (44,1, 48, 88,2 ou 96 kHz) et des signaux de référence vidéo (salve de noir NTSC/PAL et tri-niveau HDTV).

### 28 Connecteur ETHERNET

C'est un port Ethernet. Utilisez-le pour la connexion à un réseau, le transfert de fichiers et le contrôle externe de l'unité.

### 29 Port RS-422

C'est un port de commande série RS-422 sur D-sub 9 broches. Branchez-y un contrôleur externe.

### 30 Port PARALLELE

C'est un port de commande parallèle sur D-sub 15 broches. Branchez-y un contrôleur externe.

### 31 Ventilateur de dissipation thermique

Ce ventilateur évite à l'unité de surchauffer. Ne laissez rien bloquer le ventilateur et empêcher la dispersion de la chaleur.

### 32 Connecteur ~ IN (DA-6400 uniquement)

Branchez ici le cordon d'alimentation électrique fourni.

### 33 Connecteurs ~ IN A/B (DA-6400dp uniquement)

Branchez ici les cordons d'alimentation électrique fournis.

Pour faire fonctionner l'unité avec la redondance d'alimentation électrique, branchez au secteur les deux connecteurs ~ IN A et ~ IN B.

## 2 – Nomenclature et fonctions des parties

### Note sur le connecteur PARALLEL

Le connecteur **PARALLEL** de la face arrière de l'unité permet son contrôle externe.

Vous pouvez régler les fonctions du connecteur **PARALLEL** dans les pages **PARALLEL INPUT** et **PARALLEL OUTPUT** (voir « Réglages du connecteur PARALLEL » en page 38).

L'assignation d'usine par défaut des broches est la suivante.

N° broche	I/O	Fonction (valeur par défaut)
1	O	OUTPUT AUX1 (STOP TALLY)
2	O	OUTPUT AUX2 (REC TALLY)
3	I	INPUT AUX1 (TAKE SKIP +)
4	I	INPUT AUX2 (TAKE SKIP -)
5	O	OUTPUT AUX3 (ERROR TALLY)
6	I	INPUT AUX3 (FADER REC)
7	I	INPUT AUX4 (REW)
8		Masse
9	O	OUTPUT AUX4 (PLAY TALLY)
10	O	OUTPUT AUX5 (PAUSE TALLY)
11	I	INPUT AUX5 (F.FWD)
12	I	STOP
13	I	PLAY
14	I	INPUT AUX6 (PAUSE)
15		+5V

I : pour l'entrée de commande et le contrôle du transport

Circuit interne avec pull-up +5 V

Fonctionne avec une entrée de signal bas d'au moins 50 ms

Lorsque INPUT AUX est réglé sur FADER REC, l'entrée d'un signal bas lance l'enregistrement et l'entrée d'un signal haut l'arrête.

Lorsque INPUT AUX est réglé sur FADER START, l'entrée d'un signal bas lance la lecture et l'entrée d'un signal haut la met en pause.

O : pour la sortie de commande et de tally

Le circuit interne est à collecteur ouvert (impédance de sortie 10 Ω)

Envoie une commande basse lors du fonctionnement

Force diélectrique 20 V, courant maximal 35 mA

+5V : courant maximal fourni de 50 mA

L'exemple suivant est une connexion qui contrôle l'enregistrement et la lecture par cette unité au moyen du niveau, en utilisant les commandes de démarrage et d'arrêt au fader ainsi que d'enregistrement au fader (FADER REC).

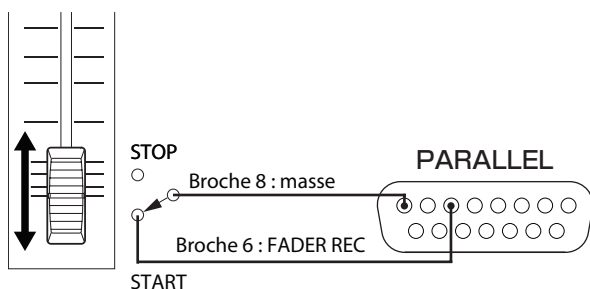

### NOTE

Il n'est pas possible de faire plusieurs réglages FADER REC et FADER START pour INPUT AUX.

### Écran d'accueil

Les informations suivantes sont affichées sur l'écran de l'unité.

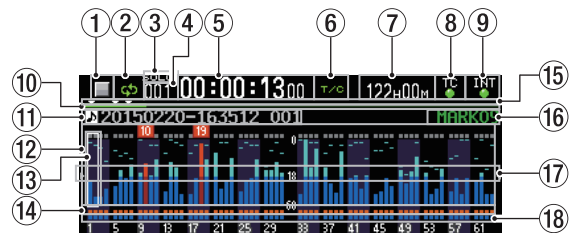

#### ① Statut du transport

Cette icône indique le statut de transport actuel.

Icône	Signification
	En lecture
	En pause de lecture
	À l'arrêt
	En recherche vers l'arrière
	En recherche vers l'avant
	En recherche vers l'arrière (à haute vitesse)
	En recherche vers l'avant (à haute vitesse)
	En enregistrement
	En armement pour l'enregistrement

#### ② Statut de lecture en boucle

	Quand la lecture en boucle n'est pas en service, l'icône  est éteinte.
	Quand la lecture en boucle est en service, l'icône  est allumée.

#### ③ Statut de solo

Lorsque le cadre de sélection de solo est blanc, l'icône **SOLO** clignote.

#### ④ Numéro de la prise

Affiche le numéro de la prise lue ou enregistrée.

#### ⑤ Compteur de temps

Affiche le temps d'enregistrement/lecture écoulé dans la prise ou la valeur de timecode.

#### ⑥ Mode d'affichage du temps

Cette icône indique le mode d'affichage actuel du temps.

Mode d'affichage du temps	Signification
	Affiche le temps écoulé depuis le début de la prise.
	Affiche le temps restant jusqu'à la fin de la prise. En enregistrement, affiche le temps restant d'ici jusqu'à ce que la taille maximale de fichier soit atteinte.
	Affiche la durée totale de la prise.
	En lecture, affiche le temps total restant sur la prise. En enregistrement, affiche le temps d'enregistrement encore possible.
	Affiche la valeur de timecode de la prise enregistrée/lue.

## 2 – Nomenclature et fonctions des parties

### ⑦ Capacité disponible sur le support

Affiche la durée d'enregistrement encore possible sur le support actuel.



No Media s'affiche si aucun disque dur/SSD n'est chargé.

UNFORMAT s'affiche si le disque dur/SSD chargé n'a pas été formaté.



Rec Limit s'affiche si l'enregistrement n'est plus possible car la limite du système pour le nombre total de dossiers, de prises dans les dossiers et d'autres fichiers a été atteinte.

### ⑧ Statut du timecode

Quand l'écran TC GENERATOR MODE n'est pas réglé sur TC SYNC REC.



	Le voyant TC s'allume en vert quand un timecode correct est reçu et bien reconnu.
	Le témoin ne s'allume pas quand la détection de timecode entrant est anormale.

Quand l'écran TC GENERATOR MODE est réglé sur TC SYNC REC.

	Le voyant TC s'allume en rouge quand un timecode correct est reçu et bien reconnu.
	Le témoin s'allume en rouge quand la détection de timecode entrant est anormale.





### ⑨ Statut de la synchronisation audio

Le nom de l'horloge maître actuellement sélectionnée est affiché avec le voyant (voir « Réglage de l'horloge maître (Master) » en page 22).

	En cas de synchronisation sur l'horloge maître, le voyant s'allume en vert.
	Sans synchronisation sur l'horloge maître, le voyant clignote.

### ⑩ Barre de temps

Cette barre affiche la position actuelle de la tête de lecture. Ce qu'elle représente dépend du mode d'affichage du temps.

Mode d'affichage du temps	Signification	Affichage de la barre
	Affichage de la position de lecture actuelle par rapport à la durée de la prise.	S'allonge de gauche à droite.
	Affichage de la position de lecture actuelle par rapport à la durée de toutes les prises du dossier.	Se raccourcit de gauche à droite.
	Affichage de la position de lecture actuelle par rapport à la durée de toutes les prises du dossier. (Des lignes blanches verticales matérialisent les divisions entre prises.)	S'allonge de gauche à droite.
	Affichage de la position de lecture actuelle par rapport à la durée de la prise.	Se raccourcit de gauche à droite.
	Affichage de la position de lecture actuelle par rapport à la durée de la prise.	S'allonge de gauche à droite.

#### NOTE

*Durant l'enregistrement, une barre de progression apparaît et s'allonge de gauche à droite toutes les 10 secondes environ.*

### ⑪ Nom de la prise

Affiche de nom de la prise actuellement chargée.

### ⑫ Zone d'affichage des niveaux

Cette zone affiche les niveaux des signaux entrants et des signaux lus.

Lorsqu'un niveau sature, la barre correspondante devient rouge et le numéro du canal concerné s'affiche au-dessus d'elle.

### ⑬ Cadre de sélection de solo

L'indicateur de niveau du canal actuellement entendu par la prise casque (**PHONES**) est entouré d'un cadre blanc ou gris. Lorsque le cadre de sélection est blanc, tournez la molette **MULTI JOG** pour sélectionner le canal produit par la prise casque (**PHONES**).

Pressez la molette **MULTI JOG** en maintenant pressée la touche **SHIFT** pour faire alterner le cadre de sélection de solo de sortie casque entre blanc et gris.

Lorsque le paramètre de la page **PHONES MONITOR MODE** est réglé sur **MONO**, le cadre de sélection de solo concerne un canal mono (voir « Réglage du mode d'écoute au casque » en page 20).

### ⑭ Indicateurs de fonction d'enregistrement

Ils indiquent si l'enregistrement est armé ou non pour chaque canal.

Enregistrement armé : rouge

Enregistrement désarmé : gris

### ⑮ Marqueurs

Une icône ▼ s'affiche à chaque marqueur.

### ⑯ Nom de marqueur

Affiche le nom du marqueur situé sur le temps actuel ou immédiatement avant.

### ⑰ Repère des indicateurs de niveau

Ce repère peut aider à évaluer les niveaux d'entrée et de sortie. Cette ligne correspond à -18 dB.

La position du repère et la valeur (► 18 ◀) affichée dépendent de la valeur fixée en écran **REFERENCE LEVEL** (voir « Réglage du niveau de référence » en page 23).

### ⑱ Zone des indicateurs d'écoute de contrôle d'entrée

Indiquent si l'écoute de contrôle d'entrée est activée ou non pour chaque canal.

Écoute d'entrée activée : bleu

Écoute d'entrée désactivée : éteint

#### NOTE

*Lorsque la fréquence d'échantillonnage est de 88,2/96 kHz, les données suivantes ne sont pas affichées dans la zone des canaux 33-64.*

- Indicateur de niveau
- Indicateurs de fonction d'enregistrement
- Indicateurs d'écoute de contrôle d'entrée

*Le cadre de sélection de solo ne peut pas être amené sur les canaux 33-64.*

## 2 – Nomenclature et fonctions des parties

### Structure du menu

Pressez la touche **MENU** pour ouvrir la première fois la page GENERAL du menu. Par la suite, presser cette touche ouvrira la dernière page de menu affichée.

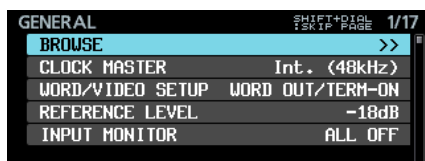

L'écran MENU comprend 17 pages organisées par types de paramètre de menu.

	Nom de page	Contenu
1	GENERAL	Réglages de fonctions générales.
2	REC FILE FORMAT	Réglages de format de fichier d'enregistrement.
3	REC OPTIONS	Réglages d'options d'enregistrement.
4	PLAY SETUP	Réglages de lecture.
5	INPUT ROUTING 1	Réglages de routage d'entrée.
6	INPUT ROUTING 2	
7	SLOT 1	Réglages pour le slot 1.
8	SLOT 2	Réglages pour le slot 2.
9	TC SETUP 1	Réglages relatifs au timecode.
10	TC SETUP 2	
11	PARALLEL INPUT	Réglages d'entrée pour le connecteur PARALLELE.
12	PARALLEL OUTPUT	Réglages de sortie pour le connecteur PARALLELE.
13	NETWORK	Réglages de réseau.
14	SNTP	Réglages de SNTP.
15	MEDIA	Travail avec les supports.
16	PREFERENCES	Réglages de vos préférences.
17	SYSTEM SETUP	Réglages de système.

Les options du menu sont les suivantes.

Option de menu	Fonction	Page
Page GENERAL		
BROWSE	Ouvrir l'écran BROWSE	page 30
CLOCK MASTER	Régler l'horloge maître (Master)	page 22
WORD/VIDEO SETUP	Faire les réglages de connecteur WORD/VIDEO	page 23
REFERENCE LEVEL	Régler le niveau de référence	page 23
INPUT MONITOR	Régler la fonction d'écoute de contrôle d'entrée	page 23
Page REC FILE FORMAT		
REC FUNCTION	Régler les paramètres de canal d'enregistrement	page 24
BIT LENGTH	Régler la résolution en bits	page 25
REC Fs	Régler la fréquence d'échantillonnage	
FILE NAME	Choisir le format de nom de fichier	page 26
Page REC OPTIONS		
AUTO FILE INCREMENT	Régler la fonction de prise automatique	page 27
AUTO MARK	Régler la fonction de marquage automatique	page 27
PAUSE MODE	Régler la fonction du mode pause	page 28
Page PLAY SETUP		
PLAY MODE	Régler le mode de lecture	page 35
REPEAT MODE	Régler le mode de répétition	page 35
Page INPUT ROUTING 1		
CHANNEL 1-8	Régler les routages d'entrée	page 28
CHANNEL 9-16		
CHANNEL 17-24		
CHANNEL 25-32		
Page INPUT ROUTING 2		
CHANNEL 33-40	Régler les routages d'entrée	page 28
CHANNEL 41-48		
CHANNEL 49-56		
CHANNEL 57-64		
Page SLOT 1		
	Régler diverses fonctions pour la carte insérée dans le slot 1	page 28
Page SLOT 2		
	Régler diverses fonctions pour la carte insérée dans le slot 2	page 28
Page TC SETUP 1		
GENERATOR TC	Régler le timecode pour le générateur de timecode	page 36
GENERATOR U.B.	Régler les bits utilisateur pour le générateur de timecode	
TC INPUT MONITOR	Afficher la valeur du timecode entrant	
TC INPUT FRAME	Afficher la cadence d'images du timecode entrant	
TC INPUT U.B.	Afficher les bits utilisateur du timecode entrant	
START TIME	Régler le temps à la reprise du timecode	

## 2 – Nomenclature et fonctions des parties

Option de menu	Fonction	Page
Page TC SETUP 2		
TC GENERATOR MODE	Régler le mode du générateur de timecode	page 37
TC FRAME TYPE	Régler la cadence d'images du timecode	
TC OUTPUT MODE	Régler le mode de sortie du timecode	
Page PARALLEL INPUT		
INPUT AUX1	Régler les fonctions d'entrée pour le connecteur PARALLEL	page 38
INPUT AUX2		
INPUT AUX3		
INPUT AUX4		
INPUT AUX5		
INPUT AUX6		
Page PARALLEL OUTPUT		
OUTPUT AUX1	Régler les fonctions de sortie pour le connecteur PARALLEL	page 38
OUTPUT AUX2		
OUTPUT AUX3		
OUTPUT AUX4		
OUTPUT AUX5		
EOM	Régler la fonction EOM	
Page NETWORK		
MAC ADDRESS	Afficher l'adresse MAC actuelle	page 39
IP ADDRESS	Afficher l'adresse IP actuelle	
DNS ADDRESS	Afficher l'adresse IP du serveur DNS	
IP SETUP	Régler l'adresse IP de l'unité et les paramètres connexes	
DNS SETUP	Régler l'adresse IP du serveur DNS	
PASSWORD	Définir le mot de passe	
Page SNTP		
SNTP STATUS	Afficher le statut de la fonction SNTP	page 40
SNTP UPDATE	Régler le mode de mise à jour SNTP	
NTP SERVER	Régler le nom du serveur NTP	
UPDATE TIME	Régler le temps sur la valeur obtenue du serveur NTP	
TIME ZONE	Régler le décalage horaire par rapport au temps universel coordonné (UTC)	
DST SETUP	Régler la fonction heure d'été	
Page MEDIA		
QUICK FORMAT	Formater rapidement le support	page 19
FULL FORMAT	Formater complètement le support	
MEDIA INFO	Afficher des informations sur le support	page 52
SSD/HDD USB CONNECT	Connecter un disque dur/SSD à un ordinateur	page 49
Page PREFERENCES		
PHONES MONITOR MODE	Régler le mode d'écoute au casque	page 20

Option de menu	Fonction	Page
PEAK HOLD TIME	Régler le temps de maintien d'affichage des crêtes dans les indicateurs de niveau	page 52
METER MODE	Régler le nombre de canaux dont l'indicateur de niveau est affiché	page 53
KEYBOARD TYPE	Choisir le type de clavier	page 53
POWER REDUNDANCY CHECK	Régler la fonction de contrôle de redondance d'alimentation	page 55
Page SYSTEM SETUP		
SYSTEM BACKUP	Exporter/importer des données de sauvegarde du système	page 55
FACTORY PRESET	Restaurer les réglages d'usine par défaut	page 56
OSCILLATOR	Régler les paramètres d'oscillateur	page 44
CLOCK ADJST	Régler la date et l'heure pour l'horloge intégrée	page 19
VERSION INFO	Afficher les informations de version du système	page 51
F/W UPDATE	Mettre à jour le firmware	page 52

### NOTE

*Les réglages de tous les paramètres de menu, sauf l'activation/désactivation de l'oscillateur, sont conservés même après extinction de l'unité.*

## 2 – Nomenclature et fonctions des parties

### Opérations de base en écran Menu

Utilisez les opérations suivantes pour exploiter les pages de l'écran Menu.

#### ■ Changement des pages de paramètres de menu :

Pressez plusieurs fois la touche **MENU** jusqu'à ce que la page de menu désirée s'affiche.

Les pages s'ouvrent dans l'ordre suivant.

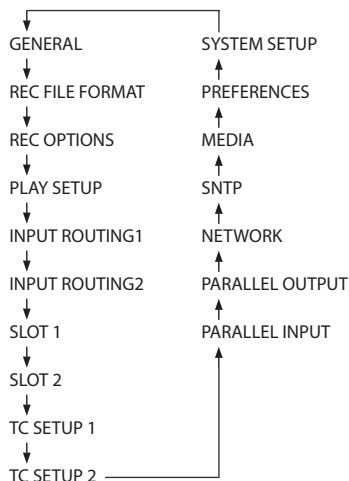

#### NOTE

- Pressez la touche **MENU** en maintenant pressée la touche **SHIFT** pour ouvrir les pages de menu en ordre inverse.
- Tournez la molette **MULTI JOG** pour monter ou descendre d'un paramètre à la fois du paramètre **BROWSE** de la page **GENERAL** au paramètre **F/WUPDATE** de la page **SYSTEM SETUP**.
- Tournez la molette **MULTI JOG** en maintenant pressée la touche **SHIFT** pour monter ou descendre d'une page de menu à la fois.

#### ■ Sélection de paramètres (déplacement vertical dans une page) :

Tournez la molette **MULTI JOG**.

#### ■ Confirmation de sélection d'un paramètre :

Pressez la molette **MULTI JOG**.

#### ■ Ouverture d'un sous-menu dans une page :

Pressez la molette **MULTI JOG**.

#### ■ Remontée d'un niveau dans un menu :

Pressez la touche **EXIT [PEAK CLEAR]**.

#### ■ Retour direct à l'écran d'accueil depuis un menu :

Pressez la touche **HOME [METER]**.

### Procédures d'utilisation du menu

Dans cet exemple, nous expliquons comment configurer la fonction de marquage automatique (AUTO MARK).

1. Pressez la touche **MENU** et ouvrez la page de menu **GENERAL**.

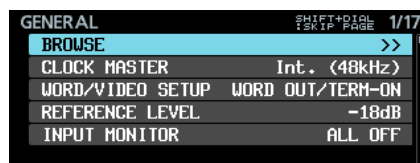

2. Pressez la touche **MENU** pour ouvrir n'importe quelle autre page de menu.

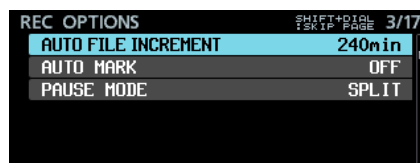

Page **REC OPTIONS** ouverte

3. Tournez la molette **MULTI JOG** pour sélectionner le paramètre à régler.

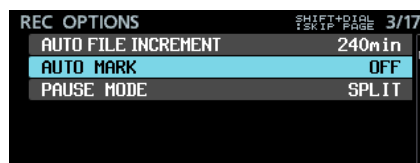

**AUTO MARK** sélectionné

4. Pressez la molette **MULTI JOG** pour ouvrir l'écran des réglages.

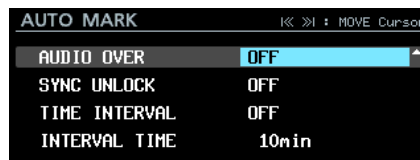

Écran **AUTO MARK** ouvert

5. Tournez la molette **MULTI JOG** pour changer le réglage.
6. Pour régler un autre paramètre du même écran, pressez la molette **MULTI JOG** afin de déplacer le curseur sur le paramètre suivant.  
Lorsque **MOVE Cursor** apparaît en haut à droite de l'écran, vous pouvez utiliser les touches **MARK** **←/→** pour déplacer le curseur.
7. Répétez les étapes 5 à 6 si nécessaire pour régler d'autres paramètres.
8. Sur le dernier paramètre, pressez la molette **MULTI JOG** pour valider les changements effectués et revenir à l'écran Menu.  
Pressez la touche **HOME [METER]** pour revenir à l'écran d'accueil.

#### NOTE

- Pressez la touche **EXIT [PEAK CLEAR]** pour annuler l'opération effectuée sur le menu et revenir à l'écran Menu.
- Les paramètres de menu qui ne peuvent pas être modifiés sont affichés avec des caractères grisés et ne peuvent pas être sélectionnés avec la molette **MULTI JOG**.



## Installation d'un disque dur/SSD dans le boîtier

1. Tout en appuyant sur le verrouillage du couvercle côté gauche de la poignée du boîtier pour disque dur/SSD, faites glisser le couvercle de dessous vers le connecteur et retirez-le.
2. Tout en appuyant sur le verrouillage du couvercle côté droit de la poignée du boîtier pour disque dur/SSD, faites glisser le couvercle du dessus vers le connecteur et retirez-le.
3. Placez le disque dur/SSD en haut du boîtier et fixez-le au connecteur côté poignée.
4. Fixez le disque dur/SSD installé au fond du boîtier avec des vis.
5. Tout en appuyant sur les points de verrouillage des couvercles du boîtier, refaites glisser les couvercles supérieur et inférieur à partir du côté connecteur pour les bloquer.

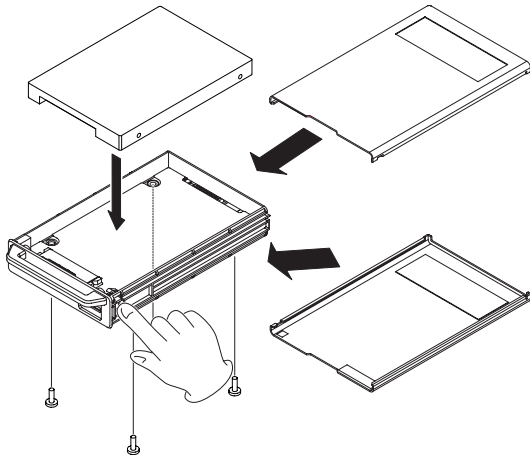

### ATTENTION

Faites attention à ne pas pincer les pièces proches de la poignée lorsque vous remontez les couvercles supérieur et inférieur.

## Chargement et retrait des boîtiers de disque dur/HDD

### Chargement d'un boîtier de disque dur/SSD

Insérez le boîtier de disque dur/SSD dans l'emplacement appelé **SSD/HDD SLOT** en face avant de l'unité jusqu'à ce qu'il vienne parfaitement s'aligner avec la façade.

### ATTENTION

Avant d'insérer le boîtier de disque dur/SSD dans l'unité principale, retirez le cache de protection contre l'électricité statique du boîtier.

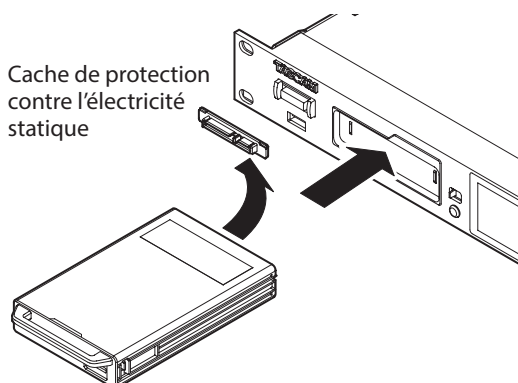

### NOTE

- Si vous n'arrivez pas à insérer correctement le boîtier du disque dur/SSD, essayez de le retirer et de le réinsérer.
- Vous pouvez insérer un boîtier même quand l'unité est sous tension.

### Retrait d'un boîtier de disque dur SSD

Les boîtiers de disque dur/SSD peuvent être éjectés.

### ATTENTION

Ne retirez pas le boîtier de disque dur/SSD de l'unité lorsque celle-ci y accède (durant l'enregistrement, la lecture, quand des données y sont écrites ou à tout moment où le voyant du boîtier de disque dur/SSD clignote en orange). Retirer un boîtier alors que l'unité accède à son disque peut entraîner l'échec de l'enregistrement, la perte des données enregistrées et des bruits forts et soudains dans l'équipement d'écoute, ce qui risque d'endommager celui-ci ou l'audition des personnes présentes.

### NOTE

Vous pouvez retirer le boîtier du disque dur/SSD de l'unité même quand l'unité est sous tension à condition que le disque dur/SSD ne soit pas utilisé (lors d'un enregistrement, de la lecture, quand des données y sont écrites ou chaque fois que le voyant du boîtier de disque dur/SSD clignote en orange).

1. Faites glisser le commutateur de libération **RELEASE** vers ➡.

Cela déverrouille le boîtier de disque dur/SSD chargé pour permettre son retrait.

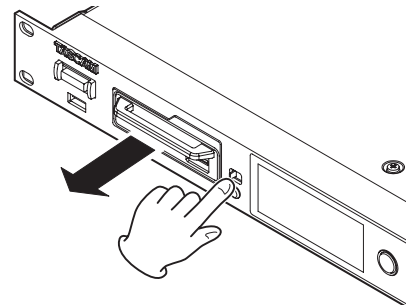

2. Tout en faisant glisser le commutateur de libération **RELEASE** vers ➡, saisissez le boîtier du disque dur/SSD à la main et extrayez-le.

### ATTENTION

Après avoir sorti le boîtier de disque dur/SSD de l'unité principale, montez le cache de protection contre l'électricité statique sur le connecteur du boîtier.

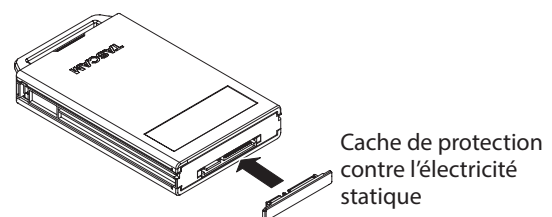

### Emploi de la vis de sécurité

Vous pouvez utiliser le kit de vis de sécurité fourni pour verrouiller le boîtier de disque dur/SSD afin qu'il ne puisse pas être retiré.

Utilisez un tournevis cruciforme (+) pour installer/retirer la vis de sécurité.

## 3 – Préparation

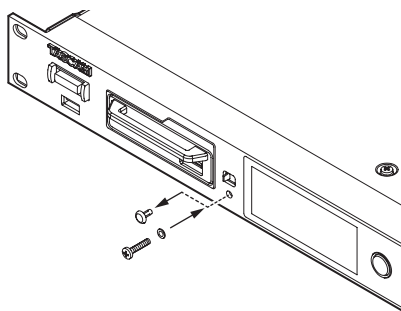

### NOTE

Durant l'installation, veillez à ne pas trop serrer la vis.

## Insertion et retrait des clés USB

Vous pouvez insérer et retirer une clé USB, que l'unité soit ou non sous tension.

### ATTENTION

Ne retirez pas une clé USB alors qu'elle est sollicitée d'une des manières suivantes.

Cela pourrait endommager les données de la clé USB.

En outre, retirer la clé USB durant l'exécution d'une mise à jour de firmware peut entraîner l'incapacité de l'unité à démarrer ou à fonctionner correctement.

- Pendant l'exécution de la fonction FACTORY PRESET
- Durant une procédure d'importation ou d'exportation de sauvegarde système (SYSTEM BACKUP)
- Durant une mise à jour de firmware
- Quand l'écran BROWSE est ouvert et que l'unité accède à la clé USB

## Installation de cartes d'entrée/sortie (vendues séparément)

### ATTENTION

Avant d'installer ou de retirer une carte d'entrée/sortie (vendue séparément), débranchez le cordon d'alimentation de la prise secteur ou de l'unité.

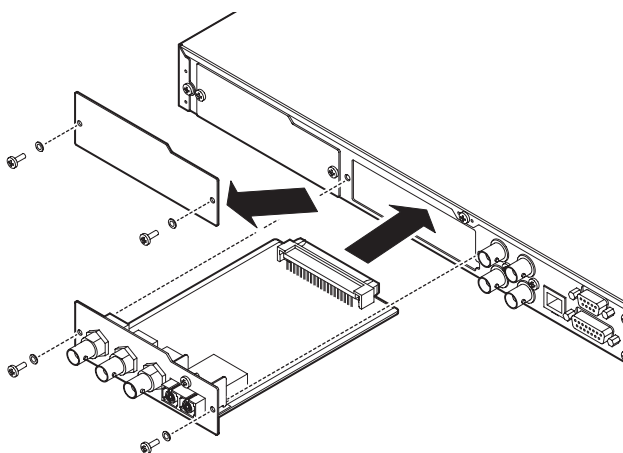

1. Déposer les deux vis du cache de protection et retirez-le (si une autre carte est déjà installée, retirez-la).
2. Insérez la carte d'entrée/sortie dans le slot pour carte. Alignez les bords de la carte d'entrée/sortie sur les repères blancs dans le slot et insérez-la fermement. Poussez la carte

d'entrée/sortie jusqu'à ce que sa plaque externe atteigne la face arrière de l'unité, sans laisser de jour, et qu'elle clique en place. Ne forcez pas sur la carte pour la faire rentrer dans le slot. Si vous ne parvenez pas à insérer correctement la carte, retirez-la et réessayez de l'insérer.

3. Utilisez les deux vis retirées pour maintenir la carte d'entrée/sortie en place.
4. Mettez l'unité sous tension et vérifiez dans l'écran VERSION INFORMATION qu'elle a reconnu la carte d'entrée/sortie insérée (voir « Vérification de la version de firmware » en page 51).

Si « SLOT1 : --- (None) » ou un message similaire s'affiche, la carte n'est peut-être pas insérée correctement ou les vis n'ont pas été suffisamment serrés. Réinsérez bien la carte d'entrée/sortie dans l'unité.

## Allumage et extinction (mise en veille) de l'unité

Quand l'unité est éteinte, pressez le commutateur **STANDBY/ON** en face avant de l'unité pour la mettre sous tension.



Écran de démarrage du DA-6400dp



Écran d'accueil

Après la mise sous tension de l'unité et l'affichage de l'écran de démarrage, l'écran d'accueil s'ouvre.

Si aucun disque dur/SSD n'est chargé dans le slot ou s'il n'y a aucun fichier audio dans le dossier actuel, l'écran d'accueil n'affiche pas de numéro ou de durée de prise.

### ■ Extinction de l'unité :

Maintenez pressé le commutateur **STANDBY/ON** pour ouvrir une fenêtre de message.

Lorsque la fenêtre de confirmation s'ouvre, maintenez pressée la molette **MULTI JOG** pour éteindre l'unité.

### ATTENTION

- N'éteignez pas l'unité (ne la mettez pas en veille) durant l'enregistrement, la lecture ni à aucun moment où elle accède à des données sur le disque dur/SSD. Le voyant du boîtier de disque dur/SSD clignote en orange lors de tels accès. Faire cela pourrait entraîner l'échec de l'enregistrement, la perte des données enregistrées et des bruits forts et soudains sortant par l'équipement d'écoute de contrôle, ce qui risquerait d'endommager l'équipement ou votre audition.
- Quand on allume pour la première fois l'unité (ou quand l'horloge intégrée s'est réinitialisée après une longue période sans mise sous tension), l'écran CLOCK ADJUST (réglage d'horloge) apparaît après l'écran de démarrage pour permettre le réglage de l'horloge intégrée (voir « Réglage de la date et de l'heure de l'horloge intégrée » en page 19).

## Réglage de la date et de l'heure de l'horloge intégrée

Grâce à son horloge interne, cette unité intègre la date et l'heure au fichier qui est enregistré.

1. Sélectionnez le paramètre **CLOCK ADJUST** de la page **SYSTEM SETUP** pour ouvrir l'écran **CLOCK ADJUST** (voir « Procédures d'utilisation du menu » en page 16).

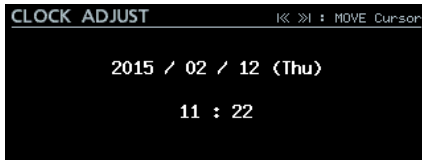

2. Pressez la molette **MULTI JOG** pour passer en mode de réglage et amener le curseur sur le paramètre à modifier. Utilisez les touches **◀◀/▶▶** [**MARK** **◀◀/▶▶**] pour déplacer le curseur.

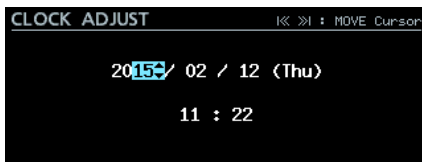

3. Tournez la molette **MULTI JOG** pour changer une valeur et pressez la molette **MULTI JOG** pour la valider et faire passer le curseur au paramètre suivant.
4. Le curseur disparaîtra et le réglage de l'horloge intégrée sera terminé après avoir changé dans cet ordre l'année, le mois, le jour, l'heure et la minute.

### NOTE

*Pendant le réglage, vous pouvez presser la touche **EXIT** [**PEAK CLEAR**] pour annuler les changements et revenir à l'écran Menu.*

5. Pressez la touche **EXIT** [**PEAK CLEAR**] pour revenir à l'écran de menu.

## Réglage de la luminosité

En maintenant pressée la touche **HOME** [**METER**], tournez la molette **MULTI JOG** pour régler la luminosité de l'écran et des voyants.

En maintenant pressée la touche **HOME** [**METER**], pressez et tournez la molette **MULTI JOG** pour régler la luminosité du seul écran couleur.



## Préparation à l'utilisation des disques durs/SSD et des clés USB

Afin d'utiliser un disque dur/SSD ou une clé USB avec cette unité, vous devez d'abord utiliser cette dernière pour le formatage.

### ATTENTION

- *Le formatage efface toutes les données présentes sur le disque dur/SSD ou la clé USB. Vérifiez que cela vous convient avant de continuer.*
- *Utilisez toujours cette unité pour formater les supports qu'elle doit utiliser. Le fonctionnement de cette unité peut être affecté si vous utilisez un disque dur/SSD ou une clé USB qui ont été formatés par un ordinateur ou un autre appareil.*

1. En page **MEDIA**, sélectionnez l'option **QUICK FORMAT** ou **FULL FORMAT** (voir « Procédures d'utilisation du menu » en page 16).

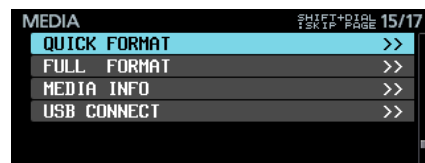

**QUICK FORMAT** : formate uniquement les données de gestion du support.

**FULL FORMAT** : formate complètement le support.

2. Quand l'écran **QUICK FORMAT** ou **FULL FORMAT** s'ouvre, sélectionnez le support à formater.

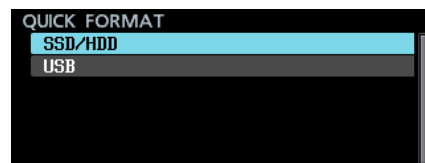

Avec **QUICK FORMAT** sélectionné

Le message suivant apparaîtra.

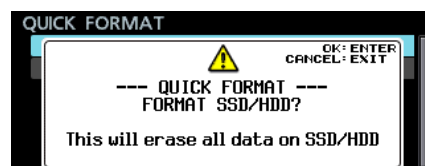

Avec **QUICK FORMAT** sélectionné

### NOTE

- *Pressez la touche **EXIT** [**PEAK CLEAR**] pour annuler le formatage.*
- *Si aucun disque dur/SSD n'est chargé, la fenêtre de message suivante s'ouvre.*

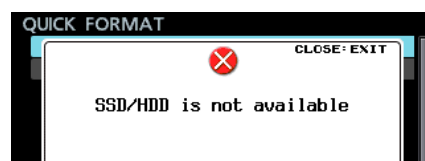

## 3 – Préparation

3. Pressez la molette **MULTI JOG**.  
Un second message de confirmation apparaît.

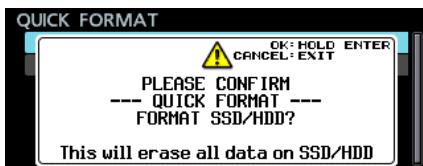

Avec QUICK FORMAT sélectionné

4. Maintenez pressée la molette **MULTI JOG** pour lancer le formatage.

La fenêtre de message suivante apparaît durant le formatage.



Avec QUICK FORMAT sélectionné

5. Quand le formatage est terminé, la fenêtre de message disparaît et l'écran d'accueil s'ouvre.

## Branchement d'un casque

Branchez un casque à la prise **PHONES** en face avant de l'unité.



### ATTENTION

*Avant de brancher le casque, baissez le volume avec le bouton **PHONES**. Ne pas le faire pourrait laisser passer des bruits forts et soudains risquant d'endommager votre audition ou de créer d'autres problèmes.*

## Réglage du mode d'écoute au casque

Le mode d'écoute au casque peut être réglé.

1. Sélectionnez l'option **PHONES MONITOR MODE** (mode d'écoute au casque) en page **PREFERENCES** pour ouvrir l'écran **PHONES MONITOR MODE** (voir « Procédures d'utilisation du menu » en page 16).



2. Réglez le mode d'écoute au casque.  
Options : **STEREO** (par défaut), **MONO**
3. Validez le réglage et revenez à l'écran Menu.

### NOTE

- *Pendant le réglage, vous pouvez presser la touche **EXIT** [PEAK CLEAR] pour annuler les changements et revenir à l'écran Menu.*
- *Quand le mode d'écoute au casque est réglé sur **MONO**, le cadre de sélection de solo de l'écran d'accueil concerne un canal mono.*



- *Lorsque l'écran d'accueil ou l'écran **PHONES MONITOR MODE** est ouvert, maintenez pressée la molette **MULTI JOG** pendant que vous maintenez pressée la touche **SHIFT** pour faire alterner le mode d'écoute au casque entre **STEREO** et **MONO**.*

## Réglage de la fonction de verrouillage

Vous pouvez activer le verrouillage pour éviter que cette unité puisse être contrôlée depuis sa face avant ou un appareil externe.

1. Pressez la touche **MENU** en maintenant pressée la touche **HOME [METER]** en face avant de l'unité pour ouvrir la page **LOCK SETUP** (configuration de verrouillage).

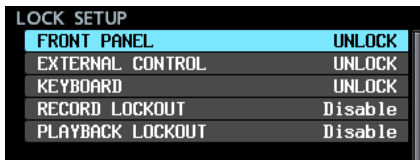

2. Sélectionnez la fonction de verrouillage à régler et ouvrez l'écran de réglage de cette fonction (voir « Procédures d'utilisation du menu » en page 16).

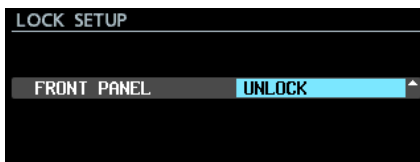

### FRONT PANEL

Verrouille les commandes de la face avant de l'unité.

Options : **UNLOCK** (pas de verrouillage, par défaut), **LOCK** (verrouillage)

### NOTE

*Les opérations suivantes restent possibles même en cas de verrouillage par un réglage sur **LOCK**.*

- Affichage de l'écran d'accueil
- Emploi de la touche **INFO**
- Changement des réglages de l'écran **LOCK SETUP**
- Extinction avec le commutateur **STANDBY/ON**
- Réglage de la luminosité de l'écran couleur et des divers voyants

### EXTERNAL CONTROL

Verrouille le contrôle externe par les connecteurs **RS-422** et **PARALLEL**, ainsi que le transfert de fichiers et la télécommande par **Telnet** au moyen d'une application client **FTP**.

Options : **UNLOCK** (pas de verrouillage, par défaut), **LOCK** (verrouillage)

### KEYBOARD

Verrouille le fonctionnement depuis un clavier **USB** ou un pavé numérique connectés au port **USB 2.0** ainsi que l'emploi d'un clavier et d'une souris depuis une application client **VNC** (voir « **VNC (Virtual Network Computing)** » en page 44).

Options : **UNLOCK** (pas de verrouillage, par défaut), **LOCK** (verrouillage)

### RECORD LOCKOUT

Verrouille les opérations d'enregistrement.

Réglez ce paramètre sur **Enable** (verrouillage activé) si vous souhaitez utiliser l'unité pour la lecture sans permettre l'enregistrement.

Options : **Disable** (désactivé, par défaut), **Enable** (activé)

### PLAYBACK LOCKOUT

Verrouille les opérations de lecture.

Réglez ce paramètre sur **Enable** (verrouillage activé) si vous souhaitez utiliser l'unité pour l'enregistrement sans permettre la lecture.

Options : **Disable** (désactivé, par défaut), **Enable** (activé)

3. Pressez la touche **EXIT [PEAK CLEAR]** pour revenir à l'écran Menu.

# 4 – Enregistrement

Dans ce chapitre, nous expliquons les procédures de base pour l'enregistrement.

## NOTE

*Le nombre maximal de canaux d'enregistrement pour cette unité dépend comme suit de la fréquence d'échantillonnage.*

- 44,1/48 kHz : 64 canaux
- 88,2/96 kHz : 32 canaux

## Restrictions sur les opérations d'enregistrement

En raison des spécifications de cette unité, l'enregistrement sera limité si le nombre total de fichiers et de dossiers contenus par un même dossier s'élève trop. Cette restriction est la suivante.

- L'enregistrement peut être limité s'il y a plus de 10 000 fichiers et dossiers contenus dans un même dossier.  
*Dans ce cas, l'enregistrement d'une nouvelle prise alors que l'unité est à l'arrêt peut ne pas être possible.*  
*Si un tel dossier est chargé, l'enregistrement dans ce dossier peut ne pas être possible. La fenêtre de message suivante s'affiche alors. À cet instant, RecLimit apparaît également dans la zone de temps d'enregistrement restant de l'écran d'accueil.*



## ATTENTION

*Le nombre total de fichiers et de dossiers contenus par un même dossier tient compte des fichiers et des dossiers créés par d'autres appareils que cette unité. Il comprend également les fichiers et les dossiers qui ne peuvent normalement pas être vus, comme les fichiers de gestion et les fichiers de système.*

## Réglage de l'horloge maître (Master)

L'horloge maître de l'unité peut être réglée.

## ATTENTION

*Configurez tout système possédant plusieurs appareils audio numériques connectés pour qu'ils n'utilisent qu'une seule horloge maître.*

1. Sélectionnez le paramètre **CLOCK MASTER** en page **GENERAL** pour ouvrir l'écran **CLOCK** (horloge) (voir « Procédures d'utilisation du menu » en page 16).



2. Réglez l'horloge maître.

Option	Signification
Internal (par défaut)	L'horloge interne de l'unité est utilisée.
WORD	Synchronise l'unité sur le signal word clock reçu par le connecteur <b>WORD/VIDEO IN</b> .
VIDEO	Synchronise l'unité sur le signal d'horloge vidéo reçu par le connecteur <b>WORD/VIDEO IN</b> .
SLOT 1	Synchronise l'unité sur l'horloge du signal numérique de SLOT 1.
SLOT 2	Synchronise l'unité sur l'horloge du signal numérique de SLOT 2.

3. Validez le réglage et revenez à l'écran Menu.

## NOTE

- *Pour une synchronisation sur une horloge vidéo, la cadence d'images du signal entrant doit correspondre au réglage du paramètre **TC FRAME TYPE** de cette unité (voir « **TC FRAME TYPE** » en page 37).*
- *Si la synchronisation sur l'horloge maître réglée n'est pas possible, l'unité bascule sur son horloge interne et un astérisque (\*) apparaît à la fin du nom du réglage sélectionné.*
- *Lorsque la synchronisation sur l'horloge maître externe redevient possible, External Clock Regained. Switch to External? (Horloge externe retrouvée. Basculer sur elle?) apparaît dans une fenêtre de message.*

Pressez la molette **MULTI JOG** pour repasser de l'horloge interne à l'utilisation de l'horloge externe comme horloge maître.

Pressez la touche **EXIT [PEAK CLEAR]** pour fermer la fenêtre et continuer à utiliser l'horloge interne comme horloge maître. Dans ce cas, \* (Regained) apparaît à la fin du nom du réglage choisi.

- *Quand \* (Regained) apparaît à la fin du nom du réglage choisi, pressez la molette **MULTI JOG** pour ouvrir une fenêtre de message Switch to Regained External Clock? (Basculer sur l'horloge externe retrouvée ?). Pressez la molette **MULTI JOG** pour repasser de l'horloge interne à l'utilisation de l'horloge externe comme horloge maître.*

Pressez la touche **EXIT [PEAK CLEAR]** pour fermer la fenêtre et continuer à utiliser l'horloge interne comme horloge maître.

## ATTENTION

Lors du changement d'horloge maître, du bruit peut se produire dans l'entrée et dans la sortie audio.

Tenez en compte au moment de décider de changer d'horloge maître.

## Réglages des connecteurs WORD/VIDEO

Des réglages peuvent être faits pour les connecteurs **WORD/VIDEO IN** et **WORD/VIDEO THRU/OUT**.

1. Sélectionnez le paramètre **WORD/VIDEO SETUP** (configuration word/vidéo) en page **GENERAL** pour ouvrir l'écran **WORD/VIDEO SETUP** (voir « Procédures d'utilisation du menu » en page 16).

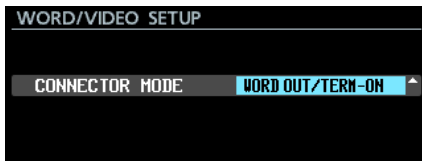

2. Réglez la sortie du signal word clock.

Option	Signification
WORD OUT/TERM-ON (par défaut)	Le connecteur <b>WORD/VIDEO OUT/THRU</b> produit le signal word et la résistance de terminaison (75 Ω) du connecteur <b>WORD/VIDEO IN</b> est activée.
WORD OUT/TERM-OFF	Le connecteur <b>WORD/VIDEO OUT/THRU</b> produit le signal word et la résistance de terminaison (75 Ω) du connecteur <b>WORD/VIDEO IN</b> est désactivée.
THRU OUT/TERM-OFF	Le connecteur <b>WORD/VIDEO OUT/THRU</b> renvoie le signal reçu par le connecteur <b>WORD/VIDEO IN</b> , et la résistance de terminaison (75 Ω) du connecteur <b>WORD/VIDEO IN</b> est désactivée.

3. Validez le réglage et revenez à l'écran Menu.

## Réglage du niveau de référence

Vous pouvez régler la marge d'entrée et de sortie analogiques (différence entre le niveau maximal et le niveau de référence).

1. Sélectionnez le paramètre **REFERENCE LEVEL** (niveau de référence) en page **GENERAL** pour ouvrir l'écran **REFERENCE LEVEL** (voir « Procédures d'utilisation du menu » en page 16).



2. Réglez le niveau de référence.

Option	Signification
-9dB	Niveau standard +6 dBu, niveau maximal +15 dBu
-14dB	Niveau standard +4 dBu, niveau maximal +18 dBu
-16dB	Niveau standard +4 dBu, niveau maximal +20 dBu
-18dB (par défaut)	Niveau standard +4 dBu, niveau maximal +22 dBu
-20dB	Niveau standard +4 dBu, niveau maximal +24 dBu

3. Validez le réglage et revenez à l'écran Menu.

## Réglage de l'écoute d'entrée

Désactivez l'écoute d'entrée avant de reproduire des enregistrements.

L'audio entrant par les prises des canaux dont l'écoute d'entrée est activée sera produit par les prises de sortie audio de l'unité.

1. Sélectionnez le paramètre **INPUT MONITOR** (écoute d'entrée) en page **GENERAL** pour ouvrir l'écran **INPUT MONITOR** (voir « Procédures d'utilisation du menu » en page 16).

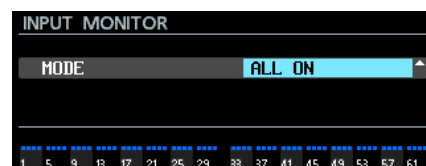

2. Réglez le mode d'écoute d'entrée.

Options :

**ALL ON** : active l'écoute d'entrée pour tous les canaux

**ALL OFF** (par défaut) : désactive l'écoute d'entrée pour tous les canaux

**Individual** : permet l'activation/désactivation individuelle de l'écoute d'entrée pour chaque canal ou pour toute une plage

3. Validez le réglage et revenez à l'écran Menu.

## 4 – Enregistrement

### Réglage de l'écoute d'entrée par canal

Quand le paramètre **MODE** est réglé sur **Individual** en écran **INPUT MONITOR**, l'écoute d'entrée peut être activée/désactivée individuellement pour chaque canal ou pour toute une plage.

1. Ouvrez l'écran **INPUT MONITOR** (voir « Procédures d'utilisation du menu » en page 16).
2. En écran **INPUT MONITOR**, réglez le mode d'écoute d'entrée sur **Individual**.

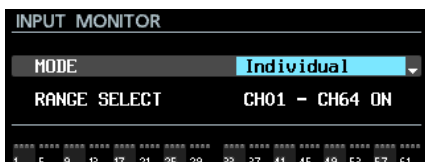

Sous le paramètre **MODE** apparaît le paramètre **RANGE SELECT** (sélection de plage).

3. Pressez la molette **MULTI JOG** pour confirmer et faire passer le curseur sur le paramètre suivant.

Utilisez les touches **◀◀/▶▶** [**MARK** **◀◀/▶▶**] pour déplacer le curseur.

Quand le curseur est sur **ON** ou **OFF**, pressez la molette **MULTI JOG** pour ouvrir une fenêtre de confirmation.

Lorsque le message de confirmation est ouvert, pressez la molette **MULTI JOG** pour régler toute la plage d'un coup.

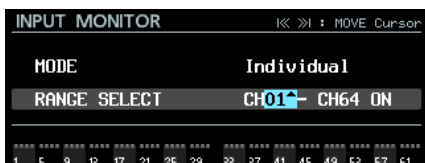

Choix du premier canal de la plage de canaux à régler d'un coup

Options :

Premier canal de la plage de canaux à régler d'un coup : **CH01-CH63**

Dernier canal de la plage de canaux à régler d'un coup : **CH02-CH64**

**OFF/ON** : statut de l'écoute d'entrée pour toute la plage de canaux sélectionnée

4. En amenant le curseur sur la zone des indicateurs d'écoute de contrôle d'entrée, vous pouvez régler individuellement l'écoute d'entrée pour chaque canal.

Pressez la molette **MULTI JOG** pour activer/désactiver l'écoute de contrôle sur le canal où se trouve le curseur.

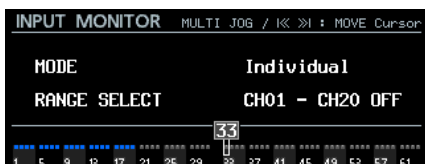

#### NOTE

*Vous pouvez aussi tourner la molette **MULTI JOG** pour sélectionner un canal. Tournez la molette **MULTI JOG** en maintenant pressée la touche **SHIFT** pour déplacer le curseur par sauts de 4 canaux.*

### Réglages de canal d'enregistrement

1. Sélectionnez le paramètre **REC FUNCTION** (fonction d'enregistrement) en page **REC FILE FORMAT** (format de fichier d'enregistrement) pour ouvrir l'écran **REC FUNCTION** (voir « Procédures d'utilisation du menu » en page 16).



2. Réglez le mode de la fonction d'enregistrement.

Options

**ALL ON** (par défaut) : l'enregistrement est activé pour tous les canaux

**ALL OFF** : l'enregistrement est désactivé pour tous les canaux

**Individual** : permet d'activer/désactiver individuellement l'enregistrement pour certains canaux individuellement ou pour toute une plage

3. Validez le réglage et revenez à l'écran **Menu**.

### Réglage de la fonction d'enregistrement par canal

Quand le paramètre **MODE** est réglé sur **Individual** en écran **REC FUNCTION**, l'enregistrement peut être activé/désactivé individuellement pour certains canaux ou pour toute une plage.

1. Ouvrez l'écran **REC FUNCTION** (fonction d'enregistrement) (voir « Procédures d'utilisation du menu » en page 16).
2. Réglez le mode de la fonction d'enregistrement sur **Individual** en écran **REC FUNCTION**.

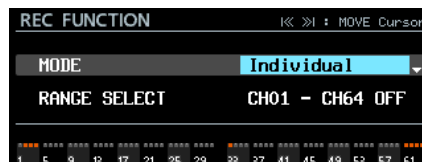

Sous le paramètre **MODE** apparaît le paramètre **RANGE SELECT** (sélection de plage).

3. Pressez la molette **MULTI JOG** pour confirmer et faire passer le curseur sur le paramètre suivant.

Utilisez les touches **◀◀/▶▶** [**MARK** **◀◀/▶▶**] pour déplacer le curseur.

Quand le curseur est sur **ON** ou **OFF**, pressez la molette **MULTI JOG** pour ouvrir une fenêtre de confirmation.

Lorsque le message de confirmation est ouvert, pressez la molette **MULTI JOG** pour régler toute la plage d'un coup.

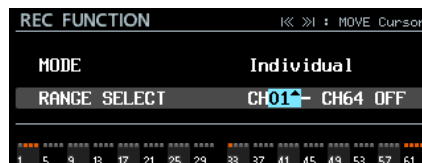

Choix du premier canal de la plage à régler d'un coup



## 4 – Enregistrement

Options :

Premier canal de la plage de canaux à régler d'un coup :  
CH01-CH63

Dernier canal de la plage de canaux à régler d'un coup :  
CH02-CH64

OFF/ON : statut de la fonction d'enregistrement pour toute la plage de canaux sélectionnée

4. En amenant le curseur sur la zone d'affichage de la fonction d'enregistrement, vous pouvez activer/désactiver l'enregistrement individuellement par canal.

Pressez la molette **MULTI JOG** pour activer/désactiver l'enregistrement sur le canal où se trouve le curseur.

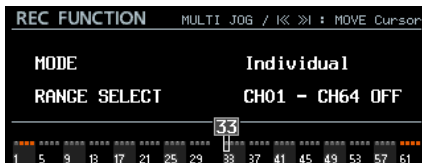

### NOTE

*Vous pouvez aussi tourner la molette **MULTI JOG** pour sélectionner un canal. Tournez la molette **MULTI JOG** en maintenant pressée la touche **SHIFT** pour déplacer le curseur par sauts de 4 canaux.*

## Réglage du format du fichier d'enregistrement

Vous pouvez régler la résolution en bits et la fréquence d'échantillonnage utilisées lors de l'enregistrement de fichiers.

1. Sélectionnez le paramètre BIT LENGTH (résolution en bits) en page REC FILE FORMAT pour ouvrir l'écran BIT LENGTH (voir « Procédures d'utilisation du menu » en page 16).



2. Réglez la résolution en bits.  
Options : 16bit, 24bit (par défaut)
3. Validez le réglage et revenez en page REC FILE FORMAT.
4. Tournez la molette **MULTI JOG** pour sélectionner le paramètre REC Fs (fréquence d'échantillonnage d'enregistrement).
5. Pressez la molette **MULTI JOG** pour ouvrir l'écran REC Fs.



6. Réglez la fréquence d'échantillonnage utilisée pour l'enregistrement.  
Options : 44.1kHz, 48kHz (par défaut), 88.2kHz, 96kHz
7. Validez le réglage choisi pour changer la fréquence d'échantillonnage utilisée par l'unité et revenir à l'écran Menu.

Quand vous faites passer le réglage de 44,1/48 kHz à 88,2/96 kHz ou de 88,2/96 kHz à 44,1/48 kHz, un message apparaît pour confirmer que le nombre maximal de canaux d'enregistrement n'est plus le même, comme indiqué ci-dessous.

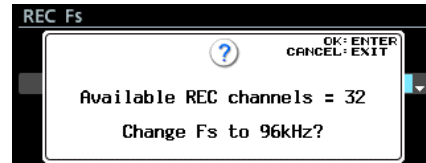

Quand ce message est ouvert, pressez la molette **MULTI JOG** pour confirmer le changement de fréquence d'échantillonnage et revenir à l'écran Menu.

### NOTE

*Le nombre maximal de canaux d'enregistrement pour cette unité est le suivant.*

- Fréquence d'échantillonnage d'enregistrement de 44,1/48 kHz : 64 canaux
- Fréquence d'échantillonnage d'enregistrement de 88,2/96kHz : 32 canaux

# 4 – Enregistrement

## Réglage du format de nom de fichier

Vous pouvez choisir le format des noms donnés automatiquement aux fichiers durant l'enregistrement.

1. Sélectionnez le paramètre FILE NAME (nom de fichier) en page REC FILE FORMAT (format de fichier d'enregistrement) pour ouvrir l'écran FILE NAME (voir « Procédures d'utilisation du menu » en page 16).

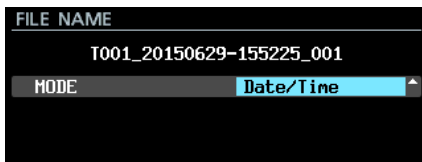

2. Sélectionnez un des formats de nom de fichier suivants.

### Options

**Date/Time** (par défaut) : la date et l'heure fournies par l'horloge intégrée à l'unité sont employées pour le nom du fichier.

**Folder Name** : le nom du dossier est utilisé pour nommer le fichier.

**User Word** : le texte défini par l'utilisateur (31 caractères au maximum) est utilisé pour le nom du fichier.

3. Si vous avez sélectionné Date/heure ou Folder Name (ou User Word mais sans vouloir changer le texte utilisé pour le nom de fichier), pressez la molette **MULTI JOG** pour revenir au menu.

Si vous avez sélectionné User Word et souhaitez changer le texte utilisé pour le nom du fichier, pressez la touche **▶▶ [MARK ▶▶]** pour ouvrir l'écran User Word (mot personnel).



4. Changez le texte utilisé pour le nom de fichier. Pour des détails sur la façon de changer le texte, voir « Édition de texte » en page 26.
5. Une fois que vous avez terminé vos modifications, sélectionnez **ENTER** pour valider le texte saisi et revenir à l'écran FILE NAME (nom de fichier).
6. Validez le réglage et revenez à l'écran Menu.

## Édition de texte

Utilisez ces opérations pour changer le texte.

### ■ Changement de position du curseur (point d'édition)

Utilisez les touches **◀◀/▶▶ [MARK ◀◀ ▶▶]** de l'unité.

### ■ Changement de caractère saisi :

Tournez la molette **MULTI JOG**.

### ■ Saisie du caractère sélectionné à l'emplacement du curseur :

Pressez la molette **MULTI JOG**.

### ■ Saisie d'un espace simple :

Tournez la molette **MULTI JOG** pour sélectionner un espace vide à l'extrême gauche de chaque rangée et pressez la molette **MULTI JOG**.

### ■ Suppression d'un caractère :

Tournez la molette **MULTI JOG** pour sélectionner **DEL** (afin de supprimer le caractère situé à droite du curseur) ou **BS** (afin de supprimer le caractère à gauche du curseur) et pressez la molette **MULTI JOG**.

### ■ Suppression de tous les caractères à droite du curseur :

Tournez la molette **MULTI JOG** pour sélectionner **DEL** et pressez et maintenez la molette **MULTI JOG**.

### ■ Suppression de tous les caractères à gauche du curseur :

Tournez la molette **MULTI JOG** pour sélectionner **BS** et pressez et maintenez la molette **MULTI JOG**.

### ■ Alternance entre majuscules et minuscules :

Pressez la touche **SHIFT**.

### ■ Annulation des éditions :

Pressez la touche **EXIT [PEAK CLEAR]**.

### ■ Réglage de la date :

Tournez la molette **MULTI JOG** pour sélectionner **DATE ▲**. Pressez la molette **MULTI JOG** pour saisir la date et l'heure fournies par l'horloge intégrée au format « aaaa-mm-jj ».

Dans l'écran **RENAME FOLDER** (renommer le dossier), si un dossier portant le même nom existe déjà, un trait de soulignement (  ), suivi d'un chiffre non encore employé sera ajouté à la fin du nom.

## ATTENTION

- Vous pouvez raccorder le disque dur/SSD à un ordinateur et modifier les noms de fichiers depuis l'ordinateur. Cela peut toutefois entraîner un changement de l'ordre de lecture des fichiers sur l'unité.
- Dans l'écran de saisie de texte, les caractères autres que les lettres anglaises, les chiffres et les symboles ne sont pas affichés. Si le texte contient des caractères autres que des lettres anglaises, des chiffres et des symboles, ouvrir l'écran de saisie de texte les supprimera.
- Les symboles et signes de ponctuation suivants ne peuvent pas être utilisés dans le texte.

¥ / : \* ? " < > |

## NOTE

Vous pouvez aussi utiliser un clavier USB pour saisir les caractères (voir « Emploi du clavier pour saisir des noms et des valeurs » en page 53).

### ■ Limitation de saisie des caractères

Le fond bleu du champ des caractères indique le nombre maximal de caractères. Le fond gris signale les caractères qui sont au-delà du nombre maximal. Ceux-ci seront supprimés lorsque vous sélectionnez **ENTER** et validez le texte saisi.

## Incrémentation automatique des numéros de prise

L'unité peut automatiquement incrémenter les numéros de prise lorsque les conditions requises sont réunies durant l'enregistrement. Chaque fois que le numéro de prise est incrémenté, un nouveau fichier audio est créé.

Utilisez le menu pour sélectionner le mode d'incrémentation automatique des fichiers et faire des réglages spécifiques.

1. Sélectionnez le paramètre **AUTO FILE INCREMENT** (incrémentation automatique de fichier) en page **REC FILE FORMAT** (format de fichier d'enregistrement) pour ouvrir l'écran **AUTO FILE INCREMENT** (voir « Procédures d'utilisation du menu » en page 16).



Lorsque **MODE** est réglé sur **TIME**

2. Réglez le mode d'incrémentation automatique de fichier.
 

Options

**SIZE** : incrémentation lorsque le fichier atteint la taille définie.

**TIME** (par défaut) : incrémentation lorsque l'intervalle de temps défini est atteint.

### NOTE

Quand l'écran **AUTO FILE INCREMENT** est ouvert, utilisez les touches **◀◀/▶▶** [**MARK** **◀◀/▶▶**] pour déplacer le curseur d'un paramètre à l'autre.

3. Pressez la molette **MULTI JOG** pour confirmer le réglage. Amenez le curseur sur le paramètre suivant.
4. Tournez la molette **MULTI JOG** pour sélectionner une option.
 

En mode **SIZE** (taille)

Options : 640MB (77 min), 1GB (124 min), 2GB (248 min) (par défaut)

Mode **TIME** (temps)

Options : 1min-240min (par paliers d'1 minute, 240min par défaut)

### NOTE

- En mode **SIZE**, les valeurs de temps entre parenthèses à côté des options du paramètre **SIZE** dépendent du paramétrage dans les écrans **REC FS** et **BIT LENGTH**.
  - En mode **TIME** et quand le curseur est sur le paramètre **TIME**, tournez la molette **MULTI JOG** en maintenant pressée la touche **SHIFT** pour changer la valeur par paliers de 10 minutes.
5. Validez le réglage et revenez à l'écran Menu.

## Incrémentation manuelle des numéros de prise

Vous pouvez presser la touche **● [SPLIT]** durant l'enregistrement pour incrémenter le numéro de prise.

Un message apparaîtra si l'incrémentation n'est pas possible quand vous pressez la touche **● [SPLIT]** en raison de limitations de système dans les conditions suivantes.

- Quand la touche **● [SPLIT]** est pressée plusieurs fois en un court laps de temps
- Quand il n'y a plus que très peu d'espace libre sur le support
- Quand la limite est atteinte pour le nombre de fichiers dans un dossier

## Ajout automatique de marqueurs pendant l'enregistrement

En activant la fonction de marquage automatique (**AUTO MARK**), vous pouvez faire ajouter automatiquement des marqueurs par l'unité en cas de saturation du niveau audio ou d'erreurs de synchronisation dues à la perte de l'horloge externe. Grâce à cette fonction, vous pouvez rapidement rechercher les endroits où des problèmes sont survenus durant l'enregistrement.

1. Sélectionnez le paramètre **AUTO MARK** en page **REC OPTIONS** (options d'enregistrement) pour ouvrir l'écran **AUTO MARK** (voir « Procédures d'utilisation du menu » en page 16).

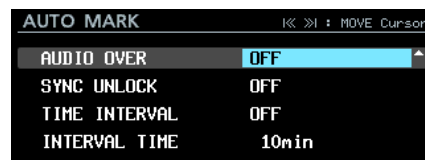

2. Tournez la molette **MULTI JOG** pour régler les paramètres suivants de la fonction de marquage automatique.
 

**AUDIO OVER**

Ajout d'un marqueur quand le niveau audio atteint 0 dB (pleine échelle).

Options : **OFF** (par défaut), **ON**

**SYNC UNLOCK**

Ajout d'un marqueur en cas de perte de synchronisation avec l'horloge maître.

Options : **OFF** (par défaut), **ON**

**TIME INTERVAL**

Ajout d'un marqueur à intervalles de temps donnés.

Options : **OFF** (par défaut), **ON**

**INTERVAL TIME**

Réglage de l'espacement des marqueurs ajoutés quand l'option **TIME INTERVAL** a été choisie.

Options : 1min-240min (par paliers d'1 minute, 10min par défaut)

### NOTE

- Quand l'écran **AUTO MARK** est ouvert, utilisez les touches **◀◀/▶▶** [**MARK** **◀◀/▶▶**] pour déplacer le curseur d'un paramètre à l'autre.
  - Quand l'écran **AUTO MARK** est ouvert et que le curseur est sur le paramètre **INTERVAL TIME**, tournez la molette **MULTI JOG** en maintenant pressée la touche **SHIFT** pour changer le temps par paliers de 10 minutes.
3. Quand le curseur est sur le paramètre **INTERVAL TIME**, pressez la molette **MULTI JOG** pour valider le réglage et revenir au menu.

### NOTE

- Après ajout d'un marqueur **AUDIO OVER** (saturation audio) ou **SYNC UNLOCK** (perte de synchro), le même type de marqueur ne pourra pas être ajouté durant les 10 secondes suivantes.

## 4 – Enregistrement

- Pour **AUDIO OVER**, un marqueur appelé « **OVERxx** »\* est ajouté.
  - Pour **SYNC UNLOCK**, un marqueur appelé « **UNLKxx** »\* est ajouté.
  - Pour **TIME INTERVAL**, un marqueur appelé « **TIMExx** »\* est ajouté.
- \*Le « xx » est un nombre incrémentiel donné pour ordonner tous les marqueurs.

### Ajout manuel de marqueurs pendant l'enregistrement

Vous pouvez ajouter manuellement un marqueur à une prise là où vous le voulez pendant l'enregistrement, ce qui vous permet de retrouver rapidement ce point à la lecture.

#### NOTE

Le déplacement d'un marqueur à l'autre n'est possible qu'à l'arrêt, en lecture ou en pause de lecture (voir « Accès aux marqueurs » en page 45).

### Ajout de marqueurs pendant l'enregistrement

Pendant l'enregistrement, quand l'écran d'accueil est ouvert, pour ajouter un marqueur à l'endroit voulu, pressez la molette **MULTI JOG** une fois ce point atteint.

#### NOTE

- Le nombre maximal de marqueurs pouvant être ajoutés à une prise est de 99. Les données de marqueur sont conservées dans le fichier.
  - Vous pouvez également ajouter des marqueurs quand l'unité est à l'arrêt, en lecture ou en pause de lecture (voir « Ajout de marqueurs » en page 45).
  - Un marqueur ajouté porte le nom « **MARKxx** »\*.
- \*Le « xx » est un nombre incrémentiel donné pour ordonner tous les marqueurs.

### Réglage de la fonction du mode pause

Vous pouvez régler la fonction du mode pause pour que ce mode entraîne ou non la division du fichier lorsque vous faites passer l'unité du mode d'enregistrement au mode pause d'enregistrement.

1. Sélectionnez le paramètre **PAUSE MODE** (mode pause) en page **REC OPTIONS** (options d'enregistrement) pour ouvrir l'écran **PAUSE MODE** (voir « Procédures d'utilisation du menu » en page 16).

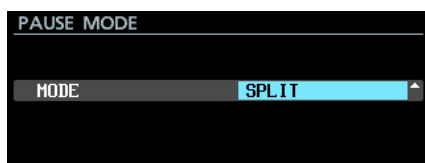

2. Réglez la fonction du mode pause.  
Options  
    **SPLIT** (par défaut) : mettre l'enregistrement en pause crée un nouveau fichier  
    **NO SPLIT** (par défaut) : mettre l'enregistrement en pause ne crée pas de nouveau fichier
3. Validez le réglage et revenez à l'écran Menu.

### Réglage du routage du signal entrant

Réglez le routage du signal entrant.

1. Ouvrez la page **INPUT ROUTING 1** ou **INPUT ROUTING 2** (routage d'entrée 1 ou 2) et sélectionnez le canal sur lequel vous souhaitez intervenir (voir « Procédures d'utilisation du menu » en page 16).
2. Cela ouvre l'écran **INPUT ROUTING** du canal sélectionné.

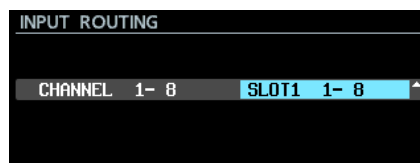

CHANNEL 1-8 en écran INPUT ROUTING

3. Choisissez les signaux entrant dans le canal.

Options :

- SLOT1 1- 8 (par défaut pour CHANNEL 1-8)
- SLOT1 9-16 (par défaut pour CHANNEL 9-16)
- SLOT1 17-24 (par défaut pour CHANNEL 17-24)
- SLOT1 25-32 (par défaut pour CHANNEL 25-32)
- SLOT1 33-40 (par défaut pour CHANNEL 33-40)
- SLOT1 41-48 (par défaut pour CHANNEL 41-48)
- SLOT1 49-56 (par défaut pour CHANNEL 49-56)
- SLOT1 57-64 (par défaut pour CHANNEL 57-64)
- SLOT2 1- 8
- SLOT2 9-16
- SLOT2 17-24
- SLOT2 25-32
- SLOT2 33-40
- SLOT2 41-48
- SLOT2 49-56
- SLOT2 57-64

4. Validez le réglage et revenez à l'écran Menu.

### Réglages de carte d'entrée/sortie

Après avoir installé une carte d'entrée/sortie (vendue séparément) dans les baies **SLOT 1** ou **SLOT 2**, des informations sur cette carte et ses paramètres sont disponibles en page **SLOT 1** ou **SLOT 2**.

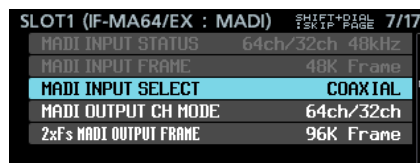

Quand une carte IF-MA64/EX est installée

#### NOTE

No Card s'affiche si aucune carte d'entrée/sortie (vendue séparément) n'est installée.



## Réglages pour les cartes IF-MA64/EX et IF-MA64/BN

### ■ MADI INPUT STATUS

Affiche le mode de canal/la cadence d'images du signal MADI entrant.

Exemple : 64ch/32ch 48kHz

S'il n'y a pas de signal entrant, no signal s'affiche.

### ■ MADI INPUT FRAME

Affiche le type de frame du signal MADI entrant (48K Frame/96K Frame).

S'il n'y a pas de signal entrant, no signal s'affiche.

### ■ MADI INPUT SELECT (IF-MA64/EX uniquement)

Détermine le connecteur d'entrée utilisé.

Options : COAXIAL (par défaut), OPTICAL

### ■ MADI OUTPUT CH MODE

Détermine le mode des canaux de sortie.

Options : 64ch/32ch (par défaut), 56ch/28ch

### NOTE

À gauche du / : nombre de canaux pour une fréquence d'échantillonnage simple

À droite du / : nombre de canaux pour une fréquence d'échantillonnage double

### ■ 2x $F_s$ MADI OUTPUT FRAME

Détermine le type de frame du signal de sortie MADI lorsque la fréquence d'échantillonnage de l'unité est de 88,2/96 kHz.

Options : 48K Frame, 96K Frame (par défaut)

### ATTENTION

Un signal MADI à fréquence d'échantillonnage de 88,2/96 kHz et de type 48K Frame ne peut pas être distingué d'un signal MADI à fréquence d'échantillonnage de 44,1/48 kHz.

Pour cette raison, un signal d'entrée MADI 48K Frame qui ne correspond pas à la fréquence d'échantillonnage de l'appareil récepteur ne peut pas être reçu comme des données audio appropriées.

Si vous utilisez un signal MADI 48K Frame, faites toujours correspondre les fréquences des appareils envoyant et recevant le signal.

### NOTE

Le signal du connecteur MADI COAXIAL IN de l'IF-MA64/EX est renvoyé par son connecteur MADI COAXIAL THRU, que l'unité soit ou non allumée.

Cependant, lorsqu'on allume/éteint l'unité, la sortie du signal par le connecteur MADI COAXIAL THRU est momentanément interrompue.

Pour cette raison, choisissez bien le moment de mise sous/hors tension de l'unité lorsqu'un signal produit par le connecteur de renvoi MADI COAXIAL THRU est utilisé par un appareil connecté.

## Enregistrement synchronisé sur le timecode

Cette unité prend le timecode de son générateur de timecode intégré au début de l'enregistrement et l'utilise comme heure de début du fichier.

## Durée d'enregistrement

Le tableau ci-dessous donne les durées d'enregistrement maximales par format de fichier sur des disques durs/SSD de différentes capacités.

Format de fichier utilisé	Capacité du support			
	80 Go	120 Go	240 Go	480 Go
16 bits/44,1 kHz/64 canaux	3 h 55 m	5 h 53 m	11 h 47 m	23 h 35 m
16 bits/48 kHz/64 canaux	3 h 36 m	5 h 24 m	10 h 49 m	21 h 40 m
24 bits/44,1 kHz/64 canaux	2 h 36 m	3 h 55 m	7 h 51 m	15 h 43 m
24 bits/48 kHz/64 canaux	2 h 24 m	3 h 36 m	7 h 13 m	14 h 26 m
24 bits/88,2 kHz/32 canaux	2 h 36 m	3 h 55 m	7 h 51 m	15 h 43 m
24 bits/96 kHz/32 canaux	2 h 24 m	3 h 36 m	7 h 13 m	14 h 26 m

- Les durées d'enregistrement indiquées ci-dessus sont des estimations. Elles peuvent différer en fonction du support utilisé.
- Les durées d'enregistrement indiquées ci-dessus ne sont pas des données d'enregistrement en continu mais le total pouvant être obtenu en additionnant les durées d'enregistrement sur le support.

# 5 – Travail avec les dossiers (écran BROWSE)

Vous pouvez gérer les fichiers audio du disque dur/SSD selon une structure en dossiers.

Après avoir sélectionné un dossier dans lequel travailler en écran BROWSE (navigateur) vous pouvez ouvrir un menu contextuel de dossier.

Vous pouvez aussi créer des dossiers depuis le menu.

## NOTE

- *En utilisant un ordinateur pour lire le contenu du disque dur/SSD, vous pouvez par exemple changer la structure des dossiers, renommer ou supprimer des dossiers et des fichiers.*
- *Apporter des changements depuis un ordinateur peut toutefois entraîner un changement de l'ordre des fichiers lors de la lecture par l'unité.*

## Ouverture de l'écran BROWSE

Sélectionnez l'option BROWSE en page GENERAL pour ouvrir l'écran BROWSE (voir « Procédures d'utilisation du menu » en page 16).

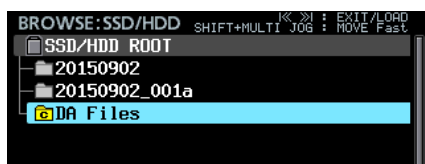

## Navigation dans l'écran BROWSE

Dans l'écran BROWSE, les dossiers apparaissent sous forme de liste comme les fichiers sur un ordinateur.

Lorsque l'écran BROWSE est ouvert, utilisez la molette MULTI JOG ou les touches ◀◀/▶▶ [MARK ◀◀/▶▶] pour sélectionner le fichier ou le dossier à employer.

- Pressez la molette MULTI JOG pour ouvrir le menu contextuel de dossier (voir « Opérations sur les dossiers » en page 30).
- Pressez la touche EXIT [PEAK CLEAR] pour remonter d'un niveau dans les dossiers.

Au niveau de la sélection de support, pressez la touche EXIT [PEAK CLEAR] pour revenir à l'écran Menu.

Pressez la touche EXIT [PEAK CLEAR] quand vous utilisez un menu de dossier pour revenir à l'opération antérieure.

- Tournez la molette MULTI JOG pour sélectionner un dossier ou un fichier.
- Quand un fichier ou dossier est sélectionné, pressez la touche ◀◀ [MARK ◀◀] pour remonter d'un niveau ou la touche ▶▶ [MARK ▶▶] pour descendre d'un niveau. Vous pouvez aussi changer de niveau quand un dossier est sélectionné en tournant la molette MULTI JOG pour ouvrir le menu contextuel de dossier et en sélectionnant l'option ENTER (entrée) ou LOAD (charger). Cela vous ramène à un niveau au-dessus si la ligne supérieure de l'écran BROWSE est sélectionnée et à un niveau au-dessous si c'est une des lignes suivantes qui est sélectionnée.
- Quand un dossier ou fichier est sélectionné, pressez la touche HOME [METER] pour revenir à l'écran d'accueil.
- Quand une prise est sélectionnée, pressez la touche ▶ pour revenir à l'écran d'accueil et faire jouer cette prise.
- Quand une prise est sélectionnée, pressez la touche II [CHASE] pour revenir à l'écran d'accueil et passer en pause au début de cette prise.

## Icônes dans l'écran BROWSE

Les icônes qui apparaissent en écran BROWSE sont les suivantes.

### ■ Dossier simple

Le nom du dossier apparaît en regard de l'icône 📁.

« C » apparaît dans une icône 🟡 jaune pour signaler le dossier sélectionné.

### ■ Prise (Take)

Le nom du fichier apparaît en regard de l'icône 📄.

L'icône 🟡 apparaît en jaune pour la prise sélectionnée.

### ■ Fichier audio

L'icône 🎵 apparaît pour les fichiers audio inclus dans une prise.

### ■ Autres fichiers

Le nom du fichier apparaît en regard de l'icône 📄.

## Opérations sur les dossiers

Sélectionnez le dossier désiré en l'écran BROWSE et pressez la molette MULTI JOG pour ouvrir le menu contextuel de dossier.

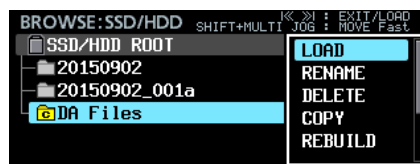

Tournez la molette MULTI JOG pour sélectionner l'opération désirée et pressez la molette MULTI JOG pour l'exécuter comme suit.

### ■ ENTER/EXIT (entrer/sortir)

Pressez la molette MULTI JOG quand l'option ENTER est affichée pour accéder au dossier sélectionné et voir une liste de son contenu.

Pressez la molette MULTI JOG quand l'option EXIT est affichée pour fermer le dossier sélectionné et remonter d'un niveau.

### ■ LOAD (charger)

Sélectionne le dossier, l'ouvre et affiche son contenu.

## NOTE

*Seul un dossier du répertoire racine du disque dur/SSD peut devenir le dossier sélectionné. Les dossiers situés ailleurs ne peuvent pas faire office de dossier sélectionné.*

### ■ RENAME (renommer)

Ouvrez l'écran RENAME FOLDER (renommer le dossier) dans lequel vous pouvez changer le nom du dossier sélectionné (voir « Édition des noms de dossier, de prise et de fichier » en page 31).

### ■ DELETE (supprimer)

Supprime le dossier sélectionné (voir « Suppression de dossiers, de prises et de fichiers » en page 32).

### ■ COPY (copier)

Copie le dossier sélectionné (voir « Copie de dossiers, de prises et de fichiers » en page 32).

### ■ REBUILD (reconstituer)

Sert à reconstituer le dossier sélectionné après avoir supprimé un fichier de l'unité par exemple par FTP (voir « Reconstitution de dossiers » en page 33).

## 5 – Travail avec les dossiers (écran BROWSE)

Cela ne peut se faire qu'avec l'unité à l'arrêt.

### ■ INFO

Ouvre une fenêtre affichant la date et l'heure de création du dossier sélectionné.

### ■ CREATE (créer)

Crée un nouveau dossier (voir « Création de nouveaux dossiers » en page 33).

### ■ CANCEL (annuler)

Ferme le menu de dossier.

## Opérations sur les prises et les fichiers

Sélectionnez la prise ou le fichier désiré en écran BROWSE et pressez la molette **MULTI JOG** pour ouvrir le menu contextuel du fichier.

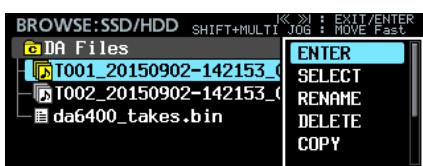

Tournez la molette **MULTI JOG** pour sélectionner l'opération désirée et pressez la molette **MULTI JOG** pour l'exécuter comme suit.

### ■ ENTER (seulement quand une prise est sélectionnée)

Affiche la liste des fichiers de la prise sélectionnée.

### ■ SELECT (seulement quand une prise est sélectionnée)

Sélectionne cette prise et ramène à l'écran d'accueil.

### ■ RENAME (renommer)

Ouvre l'écran RENAME TAKE ou RENAME FILE dans lesquels vous pouvez respectivement changer le nom de la prise ou du fichier sélectionné (voir « Édition des noms de dossier, de prise et de fichier » en page 31).

### ■ DELETE (supprimer)

Supprime le fichier sélectionné (voir « Suppression de dossiers, de prises et de fichiers » en page 32).

### ■ COPY (copier)

Copie le fichier sélectionné (voir « Copie de dossiers, de prises et de fichiers » en page 32).

### ■ EDIT TC (seulement quand une prise est sélectionnée)

Pour modifier le timecode de départ de la prise sélectionnée (voir « Édition du timecode de départ d'une prise » en page 33).

### ■ INFO

Ouvre une fenêtre avec des informations sur la prise ou le fichier sélectionné.

Si le fichier sélectionné est une prise, les informations sont affichées sur deux pages comme suit. Pressez la molette **MULTI JOG** pour alterner entre les deux pages.

Page	Contenu
1ère	Date et heure de création
	Fréquence d'échantillonnage/résolution en bits/ nombre de canaux
	Capacité du fichier
	Longueur du fichier
2e	Timecode de démarrage (START)
	Timecode de fin (END)
	Cadence d'images

Si le fichier sélectionné n'est pas une prise, seules sont affichées la date et l'heure de création ainsi que la capacité du fichier.

### ■ CANCEL (annuler)

Ferme le menu de fichier.

## Édition des noms de dossier, de prise et de fichier

- Sélectionnez le dossier, la prise ou le fichier dont vous désirez changer le nom et ouvrez le menu contextuel de dossier/fichier.
- Sélectionnez l'option RENAME (renommer) pour ouvrir l'écran RENAME FOLDER (renommer dossier), RENAME TAKE (renommer prise) ou RENAME FILE (renommer fichier).



Modification d'un nom de dossier

- Modifiez le nom.  
Pour des détails sur la façon de changer le texte, voir « Édition de texte » en page 26.
- Une fois que vous avez fini de modifier le nom, sélectionnez ENTER pour valider.  
Un message Renaming... (changement de nom...) apparaît le temps que le nom soit changé.  
Une fois le nom changé, l'écran BROWSE réapparaît.

### ATTENTION

- Vous pouvez connecter le disque dur/SSD à un ordinateur et modifier les noms depuis l'ordinateur. Cela peut toutefois entraîner un changement de l'ordre de lecture des fichiers sur l'unité.
- Dans l'écran de saisie de texte, les caractères autres que les lettres anglaises, les chiffres et les symboles ne sont pas affichés. Si le texte contient des caractères autres que des lettres anglaises, des chiffres et des symboles, ouvrir l'écran de saisie de texte les supprimera.
- Les symboles et signes de ponctuation suivants ne peuvent pas être utilisés dans le texte.

¥ / : \* ? " < > |

## 5 – Travail avec les dossiers (écran BROWSE)

### Suppression de dossiers, de prises et de fichiers

Vous pouvez supprimer des dossiers, des prises et des fichiers des disques durs/SSD et des clés USB.

Supprimer un dossier supprime également tous les fichiers qu'il contient.

1. Sélectionnez le dossier, la prise ou le fichier que vous voulez supprimer et ouvrez le menu contextuel de dossier/fichier.
2. Sélectionnez l'option **DELETE** (supprimer) et pressez la molette **MULTI JOG**. Le message suivant apparaîtra.



Lors de la suppression d'un dossier

#### NOTE

Pressez la touche **EXIT [PEAK CLEAR]** pour interrompre la procédure de suppression.

3. Pressez la molette **MULTI JOG**.

Un second message de confirmation apparaît.



Lors de la suppression d'un dossier

4. Maintenez pressée la molette **MULTI JOG** pour supprimer le dossier, la prise ou le fichier sélectionné.  
Une fenêtre avec par exemple `Deleting Folder...` (suppression de dossier...) apparaît le temps que le dossier, la prise ou le fichier soit supprimé.  
Une fois la suppression terminée, l'écran d'accueil réapparaît.

### Copie de dossiers, de prises et de fichiers

1. Sélectionnez le dossier, la prise ou le fichier que vous voulez copier et ouvrez le menu contextuel de dossier/fichier.
2. Sélectionnez l'option **COPY** (copier) et pressez la molette **MULTI JOG** pour ouvrir l'écran de sélection du dossier de destination de la copie.
3. Accédez au dossier de destination de la copie.
  - Si c'est la première copie, l'écran de sélection de support s'ouvre. Sélectionnez le support qui contient le dossier de destination de la copie puis accédez à ce dossier.

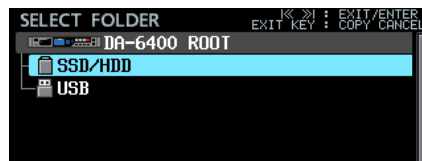

- Par la suite, ce sera le dernier écran de sélection de destination de copie qui s'ouvrira de nouveau.

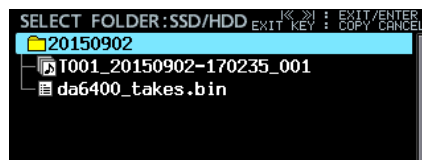

#### NOTE

- *Durant la sélection du dossier de destination de copie, BROWSE se change en SELECT FOLDER (sélectionner dossier) et clignote.*
  - *Pendant la sélection d'un dossier de destination de copie, pressez la touche **EXIT [PEAK CLEAR]** pour ouvrir un message de confirmation **CANCEL COPY?** (annuler la copie ?). Pressez la molette **MULTI JOG** pour fermer l'écran de sélection de dossier de destination de copie et revenir à l'écran BROWSE.*
  - *Quand la destination de copie est choisie, sélectionnez l'option **CANCEL** dans le menu contextuel et pressez la molette **MULTI JOG** pour fermer l'écran de sélection du dossier de destination de copie et revenir à l'écran BROWSE.*
4. Sélectionnez le dossier de destination de la copie, et ouvrez le menu contextuel de dossier.

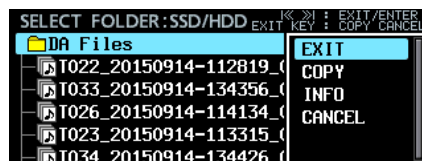

5. Sélectionnez l'option **COPY** (copier) et pressez la molette **MULTI JOG** pour ouvrir un message de confirmation.



Lors de la copie d'un dossier



## 5 – Travail avec les dossiers (écran BROWSE)

6. Pressez la molette **MULTI JOG** pour copier l'élément.  
Pressez la touche **EXIT [PEAK CLEAR]** pour annuler la copie ou changer de destination de copie.

### NOTE

Si un dossier/prise/fichier portant le même nom existe déjà à l'emplacement de destination, un message Cannot Copy Folder, Cannot Copy Take ou Cannot Copy File (impossible de copier respectivement le dossier/prise/fichier) s'ouvrira.

Pour changer le nom du dossier/prise/fichier copié, pressez la molette **MULTI JOG**.

Pour des détails sur la façon de saisir le texte, voir « Édition de texte » en page 26.

Pressez la touche **EXIT [PEAK CLEAR]** pour interrompre la procédure de copie.

7. Une fenêtre de progression apparaît le temps que l'élément soit copié.  
Une fois la copie terminée, la fenêtre se ferme et l'écran **BROWSE** réapparaît.

## Reconstitution de dossiers

Utilisez cette fonction pour reconstituer un dossier lorsque des disparités se manifestent entre le gestionnaire et les fichiers audio après avoir par exemple supprimé un fichier de l'unité par FTP.

1. Sélectionnez le dossier à reconstituer et pressez la molette **MULTI JOG** pour ouvrir le menu contextuel de dossier.
2. Sélectionnez l'option **REBUILD** (reconstituer) dans le menu du dossier et pressez la molette **MULTI JOG**.  
Un message local de confirmation apparaît.

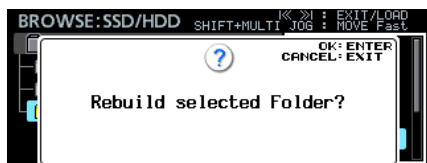

3. Pressez la molette **MULTI JOG** pour reconstituer le dossier.

## Édition du timecode de départ d'une prise

1. Sélectionnez la prise dont vous désirez modifier le timecode de départ et pressez la molette **MULTI JOG** pour ouvrir le menu du fichier.
2. Sélectionnez l'option **EDIT TC** dans le menu du fichier et pressez la molette **MULTI JOG**.

L'écran **EDIT TAKE TC** (modifier le timecode de la prise) s'ouvre.



3. Avec la molette **MULTI JOG**, changez le réglage de temps. Pressez la molette **MULTI JOG** quand le curseur est sur le dernier champ pour valider le réglage et revenir à l'écran **BROWSE**.

### NOTE

- En édition, vous pouvez presser la touche **EXIT [PEAK CLEAR]** pour interrompre la procédure de changement et revenir à l'écran **BROWSE**.
- Vous pouvez aussi utiliser un clavier USB pour saisir les chiffres.

## Création de nouveaux dossiers

1. Ouvrez le menu contextuel de dossier.
2. Sélectionnez l'option **CREATE** (créer) pour ouvrir l'écran **CREATE FOLDER** (créer un dossier).



3. Saisissez le nom du dossier.  
Pour des détails sur la façon de saisir un nom de dossier, voir « Édition de texte » en page 26.
4. Une fois que vous avez fini de nommer le dossier, sélectionnez **ENTER** pour valider.  
Une fenêtre de confirmation apparaît.



### NOTE

Durant la création de dossier, pressez la touche **EXIT [PEAK CLEAR]** pour interrompre la procédure.

5. Pressez la molette **MULTI JOG** pour créer le nouveau dossier.  
Une fenêtre **Creating Folder...** (création de dossier...) apparaît alors le temps que le nouveau dossier soit créé.  
Une fois le nouveau dossier créé, l'écran **BROWSE** réapparaît et le nouveau dossier devient le dossier sélectionné.

### NOTE

- Le nombre maximal de dossiers pouvant être créés à un même niveau est de 1000.
- Le nom initial donné au dossier est l'année, le mois et le jour voulus par l'horloge intégrée (exemple : 20150301).
- Si ce nom existe déjà, un nombre à trois chiffres est ajouté après l'année, le mois et le jour voulus par l'horloge intégrée. Exemple : 20150301\_001

## Présentation de la structure des dossiers

Cette unité gère les fichiers audio dans des dossiers audio. Afin de garder groupées les prises sur un disque dur/SSD, il existe des dossiers audio tels que « DA Files » (fichiers du DA) et des groupes de fichiers audio appelés Takes (prises) dans les dossiers audio.

# 5 – Travail avec les dossiers (écran BROWSE)

## Structure des dossiers

La structure des dossiers est représentée dans l'illustration ci-dessous.

Vous pouvez utiliser un câble USB pour connecter le disque dur/SSD à un ordinateur et vérifier la structure des dossiers et fichiers depuis celui-ci.

### ATTENTION

*Changer ou supprimer des fichiers dans les dossiers, ou changer leur nom, peut rendre impossible la lecture de ces dossiers par l'unité.*

### NOTE

- D'autres dossiers et fichiers servant à la gestion sont également créés.
- Seul un dossier du répertoire racine du disque dur/SSD peut devenir le dossier sélectionné. Les dossiers situés ailleurs ne peuvent pas faire office de dossier sélectionné.

## Nom de fichier

Les règles d'appellation des fichiers sont les suivantes.

T[numéro de prise à 3 chiffres]\_[nom de fichier]\_[nombre à 3 chiffres]\_[numéro de canal à 2 chiffres].wav

### DOSSIER RACINE

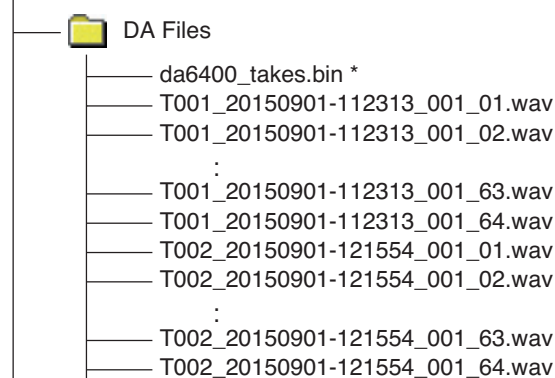

\* : fichier de gestion audio automatiquement créé

## Formats de fichier

Cette unité peut enregistrer et lire les fichiers ayant les formats suivants.

Formats de fichier : BWF, WAV\*

Fréquences d'échantillonnage : 44,1, 48, 88,2, 96 kHz

Résolutions de quantification : 16 bits, 24 bits

Nombre de canaux : 1

\*Cette unité ne peut pas enregistrer de fichiers WAV, mais peut en lire.

### NOTE

- Cette unité reconnaît et regroupe jusqu'à 64 fichiers WAV mono en une seule et même prise s'ils ont des noms de fichier au format « [nom]\_[numéro de canal à 2 chiffres].wav ».
- Si le numéro de canal n'a qu'un seul chiffre, un « 0 » sera ajouté devant ce numéro, donnant par exemple « 01 », « 02 » etc..
- Si le numéro de canal à 2 chiffres est supérieur ou égal à « 65 » dans le nom d'un fichier WAV, ce fichier est considéré comme une prise simple.
- Si le nom d'un fichier WAV ne contient pas de numéro de canal à 2 chiffres, ce fichier est considéré comme une prise simple.

Ce chapitre explique les fonctions pour lire les fichiers audio conservés sur les disques durs/SSD.

Cette explication suppose que vous avez déjà installé un disque dur/SSD contenant des fichiers audio dans l'unité et que l'unité est allumée.

## Fichiers pouvant être lus

Cette unité peut lire les fichiers aux formats suivants.

- Formats de fichier : BWF, WAV
- Fréquences d'échantillonnage : 44,1, 48, 88,2, 96 kHz
- Résolutions de quantification : 16 bits, 24 bits
- Nombre de canaux : 1

### ATTENTION

*Les prises ayant une fréquence d'échantillonnage différente de celle réglée en écran REC FS ne peuvent pas être lues.*

*Pour lire des prises dont la fréquence d'échantillonnage est différente de celle réglée en écran REC FS, changez le réglage en écran REC FS (voir « Réglage du format du fichier d'enregistrement » en page 25).*

### NOTE

*Le nombre maximal de canaux lisibles par cette unité dépend de la fréquence d'échantillonnage comme suit.*

- 44,1/48kHz : 64 canaux
- 88,2/96kHz : 32 canaux

## Opérations de base pour la lecture

Cette section explique les opérations de base comprenant le lancement, l'arrêt et la mise en pause de la lecture.

Cette explication suppose que vous avez déjà fait les connexions nécessaires, allumé l'unité, installé un disque dur/SSD contenant des fichiers audio et ouvert l'écran d'accueil.

### Lecture des enregistrements

Pressez la touche ► sur l'unité pour lancer la lecture.

Si le support ne contient pas de fichiers audio lisible par l'unité, un message *There is no take.* (Il n'y a pas de prise) s'affiche.

#### ■ Arrêt de la lecture :

Pressez la touche ■.

#### ■ Mise en pause de la lecture :

Pressez la touche ■ [CHASE].

## Sélection de prises

Cette section explique comment sélectionner une prise quand il y en a plusieurs.

### Saut à la prise précédente/suivante

Utilisez les touches I◀◀/▶▶I [MARK I◀◀/▶▶I] pour sauter à la prise précédente/suivante.

### Sélection directe des prises

1. En écran BROWSE, tournez la molette **MULTI JOG** pour sélectionner la prise que vous souhaitez lire.

2. Pressez la molette **MULTI JOG** pour ouvrir le menu de fichier.
3. Sélectionnez l'option **SELECT** dans le menu fichier et pressez la molette **MULTI JOG** pour sélectionner la prise actuelle et revenir à l'écran d'accueil.

## Recherche en arrière et en avant

Vous pouvez faire une recherche vers l'arrière et l'avant dans une prise.

1. Lisez ou mettez en pause la prise désirée.
2. Maintenez pressée la touche ◀◀/▶▶ pour une recherche vers l'arrière ou vers l'avant.
3. Relâchez la touche pour arrêter la recherche et retrouver l'état antérieur (lecture ou pause).

### NOTE

*Durant la recherche vers l'arrière ou l'avant, maintenez pressée l'autre touche ◀◀/▶▶ correspondant à la direction opposée pour une recherche à plus haute vitesse.*

## Réglage du mode de lecture

Cela sélectionne le mode de lecture.

1. Sélectionnez le paramètre **PLAY MODE** (mode de lecture) en page **PLAY SETUP** (configuration de lecture) pour ouvrir l'écran **PLAY MODE** (voir « Procédures d'utilisation du menu » en page 16).

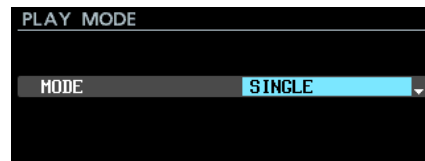

2. Réglez le mode de lecture.

Options

**SINGLE** (par défaut) : seule est lue la prise actuellement sélectionnée

**ALL** : toutes les prises du dossier actuellement chargé sont lues

3. Validez le réglage et revenez à l'écran Menu.

## Réglage du mode de répétition

Cela active et désactive la fonction de répétition.

1. Sélectionnez le paramètre **REPEAT MODE** (mode de répétition) en page **PLAY SETUP** (configuration de lecture) pour ouvrir l'écran **REPEAT MODE** (voir « Procédures d'utilisation du menu » en page 16).

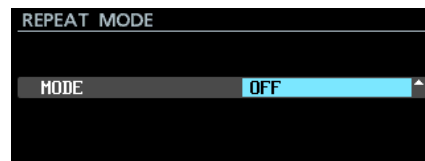

2. Active ou désactive la fonction de répétition.

Options : **OFF** (par défaut), **ON**

3. Validez le réglage et revenez à l'écran Menu.

### NOTE

*Quand la répétition de lecture est activée, cette zone est lue conformément au mode de lecture.*

# 7 – Réglages internes

## Réglage du timecode

Utilisez les pages TC SETUP 1 et TC SETUP 2 (configurations de timecode 1 et 2) pour faire les réglages relatifs au timecode.

### Réglages de la page TC SETUP 1

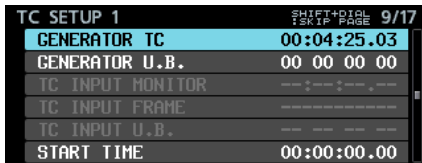

#### ■ GENERATOR TC

Affiche l'heure actuelle du générateur de timecode. Sélectionnez le paramètre GENERATOR TC (timecode du générateur) et pressez la molette **MULTI JOG** pour ouvrir l'écran GENERATOR TC.

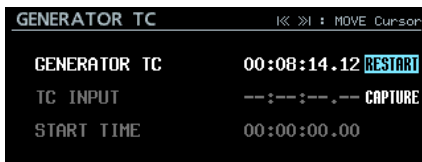

Écran GENERATOR TC avec un réglage sur FREE RUN

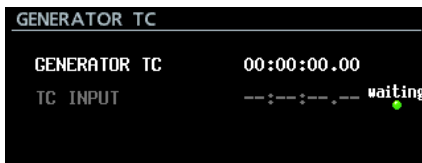

Écran GENERATOR TC avec un réglage autre que FREE RUN

Paramètre GENERATOR TC

Quand le paramètre GENERATOR MODE est réglé sur FREE RUN en page TC GENERATOR MODE, sélectionnez RESTART et pressez la molette **MULTI JOG** pour réinitialiser le timecode du générateur sur l'heure de départ (START TIME).

Paramètre TC INPUT

Quand le paramètre GENERATOR MODE est réglé sur FREE RUN en page TC GENERATOR MODE, sélectionnez CAPTURE et pressez la molette **MULTI JOG** pour capturer la valeur actuelle du timecode affichée pour TC INPUT et en faire le timecode du générateur.

Quand le paramètre GENERATOR MODE est réglé sur FREE ONCE ou JAM SYNC en écran TC GENERATOR MODE, le voyant « waiting » (statut de capture) s'allume en vert le temps que le timecode soit capturé. Lorsque le time code est capturé, le voyant s'éteint.

Paramètre START TIME

Affiche le temps duquel reprend le timecode; il se règle avec le paramètre START TIME en écran START TIME.

#### ■ GENERATOR U.B.

Affiche les bits utilisateur (User Bits ou U.B.) pour le générateur de timecode.

Sélectionnez le paramètre GENERATOR U.B. et pressez la molette **MULTI JOG** pour ouvrir l'écran GENERATOR USER BITS.

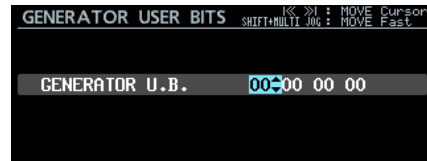

Paramètre GENERATOR U. B.

Définissez les bits utilisateurs (U.B.).

#### NOTE

*Vous pouvez aussi utiliser un clavier USB pour saisir les chiffres et les lettres de A à F.*

#### ■ TC INPUT MONITOR

Affiche la valeur de temps du timecode entrant.

#### ■ TC INPUT FRAME

Affiche la cadence d'images du timecode entrant.

#### ■ TC INPUT U.B.

Affiche les bits utilisateur (U.B.) du timecode entrant.

#### ■ START TIME

Quand l'option RESTART de l'écran GENERATOR TC est sélectionnée et quand la molette **MULTI JOG** est pressée, le temps auquel le timecode redémarre est affiché par le paramètre GENERATOR TC en page TC SETUP 1.

Sélectionnez le paramètre START TIME et pressez la molette **MULTI JOG** pour ouvrir l'écran START TIME.

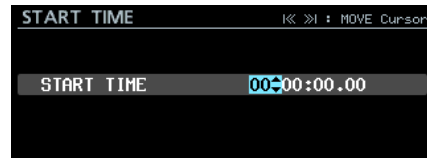

Paramètre START TIME

Réglez le temps auquel le timecode reprend.

#### NOTE

*Vous pouvez aussi utiliser un clavier USB pour saisir les chiffres.*

## Réglages de la page TC SETUP 2

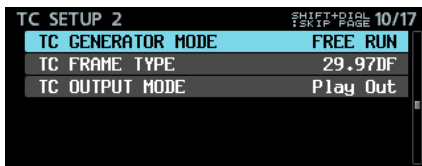

### ■ TC GENERATOR MODE

Affiche le mode du générateur de timecode.

Sélectionnez le paramètre TC GENERATOR MODE (mode du générateur de timecode) et pressez la molette **MULTI JOG** pour ouvrir l'écran TC GENERATOR MODE.

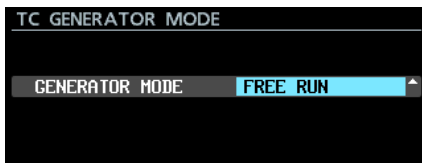

Paramètre GENERATOR MODE

Définit le mode du générateur de timecode interne.

Option	Signification
FREE RUN (par défaut)	Le générateur de timecode est en roue libre (non asservi) et démarre de la valeur START TIME.
FREE ONCE	Après avoir capturé une fois le timecode entrant, le générateur fonctionne en roue libre à partir du timecode capturé.
TIME OF DAY	Après avoir capturé l'heure sur l'horloge intégrée lorsqu'une des opérations suivantes est menée, le générateur fonctionne par lui-même en roue libre. <ul style="list-style-type: none"> <li>Mise sous tension de l'unité</li> <li>Changement du mode pour TC GEN MODE</li> <li>Réinitialisation de l'horloge intégrée</li> </ul>
JAM SYNC	Le générateur se synchronise sur le timecode quand celui-ci entre. Si l'entrée de timecode cesse, le générateur fonctionne par lui-même en roue libre (FREE RUN).
REGEN	Le générateur se synchronise sur le timecode entrant.
REC RUN	Le générateur de timecode ne fonctionne que durant l'enregistrement. Il s'arrête en absence d'enregistrement.
TC SYNC REC	L'enregistrement démarre quand l'unité se synchronise avec le timecode externe et est en pause quand la synchronisation avec le timecode externe est perdue. En mode TC SYNC REC, le voyant TC de l'écran d'accueil s'allume/clignote en rouge. Pour des détails, voir l'explication du voyant TC dans ⑧ Statut du timecode dans « Écran d'accueil » en page 12.  <b>NOTE</b> <i>Réglez cette unité et le timecode pour qu'ils utilisent la même cadence d'images.</i>

### ■ TC FRAME TYPE

Affiche la cadence d'images du timecode.

Sélectionnez le paramètre TC FRAME TYPE et pressez la molette **MULTI JOG** pour ouvrir l'écran TC FRAME TYPE.

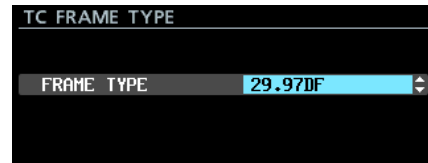

Paramètre FRAME TYPE

Détermine la cadence d'images du timecode.

Options : 23.976F, 24F, 25F, 29.97DF (par défaut), 30DF, 30NDF

### ■ TC OUTPUT MODE

Affiche le mode de sortie du timecode.

Sélectionnez le paramètre TC OUTPUT MODE et pressez la molette **MULTI JOG** pour ouvrir l'écran TC OUTPUT MODE.

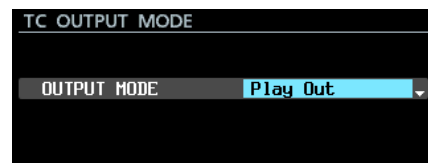

Paramètre OUTPUT MODE

Détermine le mode de sortie du timecode.

Option	Signification
Generator Out	Sortie du timecode venant du générateur de timecode intégré.
Play Out (par défaut)	Sortie du timecode contenu dans le fichier.

# 7 – Réglages internes

## Réglages du connecteur PARALLEL

Utilisez les pages PARALLEL INPUT et PARALLEL OUTPUT pour faire les réglages d'entrée et de sortie par le connecteur parallèle.

### Réglages de la page PARALLEL INPUT

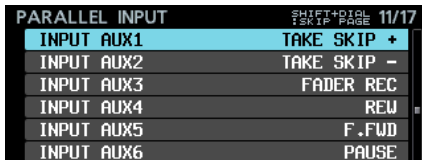

#### ■ INPUT AUX1 – INPUT AUX6

Affiche les fonctions actuellement choisies pour les entrées INPUT AUX1 à INPUT AUX6 du connecteur PARALLEL.

Sélectionnez INPUT AUX1 – INPUT AUX6, et pressez la molette MULTI JOG pour ouvrir l'écran PARALLEL INPUT.

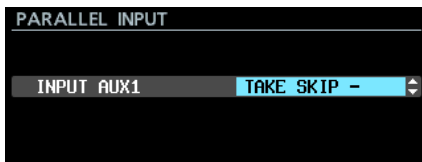

Quand INPUT AUX1 est sélectionné

Paramètres INPUT AUX1 – INPUT AUX6

Réglez les fonctions des entrées AUX1 – AUX6 du connecteur PARALLEL.

Options :

- PLAY/PAUSE
- PAUSE (par défaut pour INPUT AUX6)
- REC
- FADER REC (par défaut pour INPUT AUX3)
- FADER START
- REW (par défaut pour INPUT AUX4)
- F.FWD (par défaut pour INPUT AUX5)
- TAKE SKIP - (par défaut pour INPUT AUX2)
- TAKE SKIP + (par défaut pour INPUT AUX1)
- MARK SKIP -
- MARK SKIP +
- TAKE/MARK SKIP -
- TAKE/MARK SKIP +
- MARK

#### NOTE

- Il n'est pas possible de faire plusieurs réglages FADER REC et FADER START pour INPUT AUX.
- Avec un réglage sur FADER REC, l'entrée d'un signal bas lance l'enregistrement et l'entrée d'un signal haut l'arrête.
- Avec un réglage sur FADER START, l'entrée d'un signal bas lance la lecture et l'entrée d'un signal haut met la lecture en pause.
- Avec un réglage autre que ceux-ci, le fonctionnement se fait avec l'entrée d'un signal bas d'au moins 50 ms (voir « Note sur le connecteur PARALLEL » en page 12).

### Réglages de la page PARALLEL OUTPUT

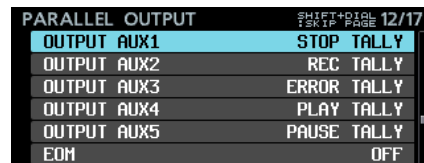

#### ■ OUTPUT AUX1 – OUTPUT AUX5

Affiche les fonctions actuellement choisies pour les sorties OUTPUT AUX1 à OUTPUT AUX5 du connecteur PARALLEL.

Sélectionnez OUTPUT AUX1 – OUTPUT AUX5, et pressez la molette MULTI JOG pour ouvrir l'écran PARALLEL OUTPUT.



Quand OUTPUT AUX1 est sélectionné

Paramètres OUTPUT AUX1 – OUTPUT AUX5

Réglez les fonctions des sorties AUX1 – AUX5 du connecteur PARALLEL.

Options :

- STOP TALLY (par défaut pour OUTPUT AUX1)
- PLAY TALLY (par défaut pour OUTPUT AUX4)
- PAUSE TALLY (par défaut pour OUTPUT AUX5)
- REC TALLY (par défaut pour OUTPUT AUX2)
- EOM TALLY
- ERROR TALLY (par défaut pour OUTPUT AUX3)
- EOM/ERROR TALLY

#### NOTE

Quand le voyant INFO est allumé en rouge, un signal ERROR TALLY est produit.

#### ■ EOM

Affiche le statut de réglage de la fonction EOM (End Of Message) de fin de message.

Si le temps d'enregistrement encore possible (en enregistrement ou en armement d'enregistrement) ou si le temps de lecture totale restant (en lecture ou en pause de lecture) est inférieur au temps défini, un signal tally EOM est produit par la broche du connecteur PARALLEL qui correspond à tout paramètre OUTPUT AUX1 – OUTPUT AUX5 réglé sur EOM TALLY ou EOM/ERROR TALLY.

Sélectionnez le paramètre EOM et pressez la molette MULTI JOG pour ouvrir l'écran EOM.

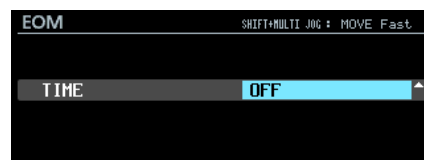

Paramètre TIME

Déterminez pour quel temps restant un signal tally EOM sera produit.

Options : OFF (par défaut), 1sec – 99sec (par paliers d'1 seconde)

## NOTE

Quand OUTPUT AUX1 – OUTPUT AUX5 est réglé sur EOM/ERROR TLLV, un signal tally est produit lorsque l'une ou l'autre des conditions est remplie.

## Réglages de la fonction réseau

Utilisez la page NETWORK (réseau) pour faire les réglages de la fonction réseau.



### ■ MAC ADDRESS

Affiche l'adresse MAC de l'unité.

### ■ IP ADDRESS

Affiche le réglage actuel de l'adresse IP.

### ■ DNS ADDRESS

Affiche le réglage actuel d'adresse IP du serveur DNS.

### ■ IP SETUP

Affiche le réglage du paramètre MODE de l'écran IP SETUP (configuration IP).

Sélectionnez IP SETUP et pressez la molette **MULTI JOG** pour ouvrir l'écran IP SETUP.

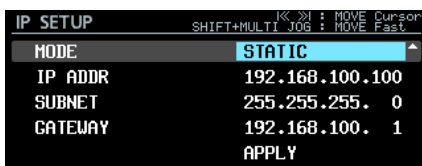

Paramètre MODE

Réglez le mode d'adressage IP.

Option	Signification
STATIC (par défaut)	Réglez manuellement les paramètres IP ADDR (adresse IP), SUBNET (masque de sous-réseau) et GATEWAY (passerelle) dans l'écran IP SETUP.
AUTO	Les paramètres IP ADDR, SUBNET et GATEWAY sont automatiquement réglés en écran IP SETUP. Utilisez ce paramètre si un serveur DHCP est présent sur le réseau.

Paramètres IP ADDR, SUBNET et GATEWAY

Quand le paramètre MODE de l'écran IP SETUP est réglé sur STATIC, les paramètres IP ADDR, SUBNET et GATEWAY apparaissent et leur valeur peut être changée.

Options : 0 – 255

(valeur d'IP ADDR par défaut : 192.168.100.100)

(valeur de SUBNET par défaut : 255.255.255.0)

(valeur de GATEWAY par défaut : 192.168.100.1)

Quand le paramètre MODE est réglé sur STATIC, pressez la molette **MULTI JOG** sur APPLY (appliquer) en dernière ligne pour valider les changements apportés aux paramètres et revenir à l'écran Menu.

## NOTE

Pressez la touche **EXIT [PEAK CLEAR]** pour annuler l'opération faite dans le menu et revenir à l'écran Menu.

### ■ DNS SETUP

Affiche le réglage du paramètre MODE de l'écran DNS SETUP (configuration du DNS).

Sélectionnez DNS SETUP et pressez la molette **MULTI JOG** pour ouvrir l'écran DNS SETUP.

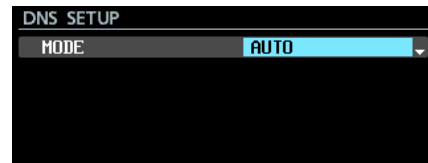

Quand le paramètre MODE est réglé sur AUTO



Quand le paramètre MODE est réglé sur STATIC

En écran DNS SETUP, réglez l'adresse IP du serveur DNS pour que l'adresse IP puisse être recherchée au moyen du nom du serveur.

Paramètre MODE

Réglez le mode d'adressage IP.

Option	Signification
STATIC	Réglez manuellement l'adresse IP du serveur DNS.
AUTO (par défaut) :	L'adresse IP du serveur DNS est automatiquement réglée. Utilisez ce réglage s'il y a un serveur DHCP sur le réseau qui renvoie l'adresse IP du serveur DNS.

Paramètre DNS ADDR

Quand le paramètre MODE de l'écran DNS SETUP est réglé sur STATIC, un paramètre DNS ADDR (adresse DNS) apparaît et sa valeur peut être changée.

Options : 0 - 255 (par défaut : 0.0.0.0)

Quand le paramètre MODE est réglé sur STATIC, pressez la molette **MULTI JOG** sur APPLY (appliquer) en dernière ligne pour valider les changements apportés aux paramètres et revenir à l'écran Menu.

## NOTE

Pressez la touche **EXIT [PEAK CLEAR]** pour annuler l'opération faite dans le menu et revenir à l'écran Menu.

### ■ PASSWORD

Sélectionnez le paramètre PASSWORD (mot de passe) et pressez la molette **MULTI JOG** pour ouvrir l'écran PASSWORD.



Définissez le mot de passe (par défaut : DA-6400).

Utilisez jusqu'à 10 caractères.

Pour des détails sur la façon de changer le texte, voir « Édition de texte » en page 26.

## NOTE

Pressez la molette **MULTI JOG** sur PRESET ▲ pour saisir « DA-6400 ».

# 7 – Réglages internes

## Réglage de la fonction SNTP

Utilisez la page SNTP pour faire les réglages de synchronisation automatique sur la date et l'heure d'un serveur de temps Internet.

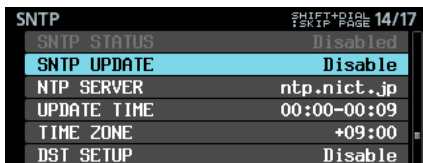

### ■ SNTP STATUS

Affiche le statut actuel de la fonction SNTP.

Message	Statut
Sync at YYYY/MM/DD hh:mm	L'unité sera synchronisée avec le serveur NTP à la date et à l'heure affichées.
Starting Up	L'unité se prépare au fonctionnement.
Accessing Server	L'unité est connectée à un serveur.
Disabled	La fonction SNTP est désactivée.
Waiting for Network	L'unité est en attente de confirmation de la connexion réseau.
Server Name not found	Le nom du serveur n'a pas pu être trouvé sur le serveur DNS.
Server Name found	Le nom du serveur a été trouvé sur le serveur DNS.
Server connection failed	Le serveur n'a pas répondu.
Server refusing connections	Le serveur a répondu, mais refuse d'autres connexions ; sélectionnez un autre serveur SNTP.

### ■ SNTP UPDATE

Affiche le réglage du paramètre MODE de l'écran SNTP UPDATE (mise à jour SNTP).

Sélectionnez le paramètre SNTP UPDATE et pressez la molette **MULTI JOG** pour ouvrir l'écran SNTP UPDATE.

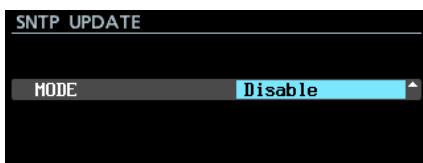

Paramètre **MODE**

Réglez le mode de mise à jour de la fonction SNTP.

Options

**Disable** (par défaut) : la fonction SNTP n'est pas utilisée.

**Start Up** : au démarrage de l'unité, le temps est récupéré auprès d'un serveur NTP et utilisé pour régler l'horloge intégrée.

**Start Up/24h cycle** : le temps est récupéré auprès d'un serveur NTP et utilisé pour régler l'horloge intégrée au démarrage de l'unité, ainsi que chaque jour à l'heure choisie avec le paramètre **UPDATE TIME**.

### NOTE

Lorsque vous utilisez la fonction SNTP, vous devez régler le paramètre **NTP SERVER** et le paramètre **DNS SETUP** en page **NETWORK**.

### ■ NTP SERVER

Affiche le réglage de l'écran **NTP SERVER** (serveur NTP).

Sélectionnez le paramètre **NTP SERVER** et pressez la molette **MULTI JOG** pour ouvrir l'écran **NTP SERVER**.



Modifiez le nom du serveur NTP, qui ne doit pas avoir plus de 32 caractères (par défaut : ntp.nict.jp).

Pour des détails sur la façon de changer le texte, voir « Édition de texte » en page 26.

### NOTE

Pressez la molette **MULTI JOG** sur **PRESET** ▲ pour ouvrir un menu déroulant.



Tournez la molette **MULTI JOG** pour sélectionner un choix du menu et pressez la molette **MULTI JOG** pour saisir la valeur pré-réglée lui correspondant.

Pressez la touche **EXIT [PEAK CLEAR]** pour fermer le menu déroulant.

### ■ UPDATE TIME

Affiche la valeur du paramètre **Time** de l'écran **UPDATE TIME**.

Sélectionnez le paramètre **UPDATE TIME** (mettre l'heure à jour) et pressez la molette **MULTI JOG** pour ouvrir l'écran **UPDATE TIME**.

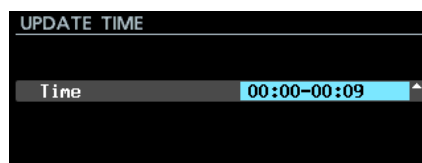

Paramètre **Time**

Si le paramètre **MODE** de l'écran **SNTP UPDATE** est réglé sur **Start Up/24h cycle**, réglez l'heure à laquelle sera sollicité chaque jour le serveur NTP.

Options : 00:00-00:09 – 23:00-23:09 (par paliers d'1 heure, par défaut : « 00:00-00:09 »)

### NOTE

Comme l'accès aux serveurs SNTP à l'heure juste peut entraîner une congestion, l'unité accède au serveur SNTP de façon aléatoire durant les 10 premières minutes de l'heure.



## ■ TIME ZONE

Affiche le réglage du paramètre Time Zone (fuseau horaire) de l'écran TIME ZONE.

Sélectionnez le paramètre TIME ZONE et pressez la molette **MULTI JOG** pour ouvrir l'écran TIME ZONE.

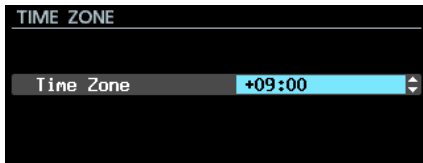

Paramètre Time Zone

Réglez le décalage horaire par rapport au temps universel coordonné (UTC).

Options : -12:00 – +14:00 (par paliers de 00:15, par défaut : +09:00)

### NOTE

- Pour les États-Unis, utilisez un des réglages suivants.

Zone	Réglage
Zone de l'Heure Normale du Pacifique (HNP/PST)	-08:00
Zone de l'Heure Normale des Rocheuses (HNR/MST)	-07:00
Zone de l'Heure Normale du Centre (HNC/CST)	-06:00
Zone de l'Heure Normale de l'Est (HNE/EST)	-05:00

- Pour utiliser l'Heure Standard du Japon (JST), réglez ce paramètre sur +09:00.

## ■ DST SETUP

C'est l'écran de réglage de la fonction Heure d'été pour les économies d'énergie, qui fait avancer l'horloge intégrée durant la période ainsi définie.

Il affiche le réglage du paramètre MODE de l'écran DAYLIGHT SAVING TIME.

Sélectionnez le paramètre MODE et pressez la molette **MULTI JOG** pour ouvrir l'écran MODE



Quand MODE est réglé sur Disable

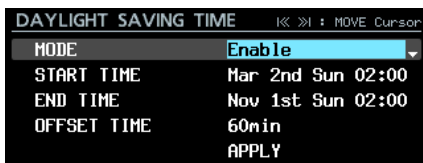

Quand MODE est réglé sur Enable

Paramètre MODE

Choisissez d'activer ou non la fonction d'heure d'été.

Options

Disable (par défaut) : la fonction d'heure d'été n'est pas utilisée.

Enable : la fonction d'heure d'été est utilisée.

Paramètres START TIME/END TIME

Réglez le début (Start Time) et la fin (End Time) de la période concernée par l'heure d'été.

Paramètre de réglage	Options
Mois	Jan, Feb, Mar, Apr, May, Jun, Jul, Aug, Sep, Oct, Nov, Dec (janvier à décembre)
Semaine	1st, 2nd, 3rd, 4th, 5th, Last (dernière)
Jour	Sun, Mon, Tue, Wed, Thu, Fri, Sat (dimanche à samedi)
Heure	00:00 – 24:00 (par paliers de 01:00)

START TIME (par défaut) : Mar/2nd/Sun/02:00

END TIME (par défaut) : Nov 1st Sun 02:00

Paramètre OFFSET TIME

Réglez l'avance de l'horloge durant la période d'heure d'été.

Options : 30min, 60min (par défaut)

### NOTE

À l'écran, l'heure locale est réglée, pas le temps universel coordonné (UTC).

Quand le paramètre MODE est réglé sur Enable, pressez la molette **MULTI JOG** sur APPLY (appliquer) en dernière ligne pour valider les changements apportés aux paramètres et revenir à l'écran Menu.

### NOTE

Pressez la touche **EXIT [PEAK CLEAR]** pour annuler l'opération effectuée sur le menu et revenir à l'écran Menu.

# 7 – Réglages internes

## Fonctions réseau (serveur FTP/telnet/VNC)

### Serveur FTP

En utilisant une application client FTP (File Transfer Protocol ou « protocole de transfert de fichiers »), vous pouvez transférer des fichiers entre cette unité et un ordinateur. Connectez-vous à cette unité et identifiez-vous comme avec tout autre serveur FTP.

Après vous être connecté et identifié, « `ssd` » et « `usb0` » s'affichent dans le répertoire racine. Ces répertoires correspondent respectivement au disque dur/SSD et au support USB.

Si le support correspondant n'est pas chargé, rien n'apparaît sous « `ssd` » et « `usb0` ».

#### NOTE

- *Les données des fichiers et dossiers dont les noms utilisent des caractères japonais ou autres à multiples octets ne peuvent pas être affichées ni transférées correctement. Pour utiliser la fonction FTP, n'employez que des lettres alphabétiques, chiffres et symboles à demi-chasse (caractères ASCII) dans les noms de fichier et de dossier.*
- *Pour des informations sur les applications client FTP qui ont déjà été validées comme fonctionnant avec cette unité, veuillez contacter le service clientèle TASCAM (coordonnées de contact à la fin de ce mode d'emploi).*

### ■ Réglages nécessaires pour la connexion FTP

Les réglages suivants sont nécessaires pour connecter cette unité par FTP.

Adresse IP : l'adresse IP de l'unité est donnée par le paramètre IP ADDRESS en page NETWORK.

Numéro de port : 21

Nom d'utilisateur : DA-6400 (ne peut pas être changé)  
Les majuscules sont prises en compte

Mot de passe : DA-6400 (par défaut) (les majuscules sont prises en compte)  
Il peut être changé en écran PASSWORD (voir « Réglages de la fonction réseau » en page 39).

#### NOTE

- *La connexion FTP n'est pas possible quand le paramètre EXTERNAL CONTROL est réglé sur LOCK en écran LOCK SETUP.*
- *Si on règle ce paramètre sur LOCK alors qu'il y a une connexion FTP, celle-ci est interrompue.*
- *Si on change un réglage de la page NETWORK alors qu'il y a une connexion FTP, la connexion est interrompue.*

### ■ Aperçu des opérations possibles sur les fichiers au moyen d'une application client FTP

1. Lecture de fichiers depuis l'unité  
La lecture de fichiers depuis l'unité est toujours possible.
2. Ajout de nouveaux fichiers à l'unité  
L'ajout de nouveaux fichiers à l'unité est toujours possible.  
Si des fichiers BWF ou WAV sont ajoutés durant l'enregistrement au dossier sélectionné, les fichiers seront affichés dans la liste en commençant par les fichiers existants puis les fichiers enregistrés et enfin les fichiers ajoutés.
3. Écrasement de fichiers présents dans l'unité  
La prise sélectionnée ne peut être écrasée que quand l'unité est à l'arrêt.  
L'écrasement de tous les autres fichiers présents dans l'unité est toujours possible. Toutefois, si le paramètre MODE de l'écran PLAY MODE est réglé sur ALL et si l'unité est en lecture, l'écrasement de la prise suivant la prise sélectionnée peut ne pas être possible, en fonction du timing (voir « Réglage du mode de lecture » en page 35).

#### ATTENTION

- *Des problèmes peuvent survenir si la taille, le nombre de canaux, la résolution en bits ou la fréquence d'échantillonnage du nouveau fichier diffèrent de ceux du fichier écrasé.*

*Le message d'erreur suivant s'affiche en cas de tentative de lecture si un problème est survenu.*

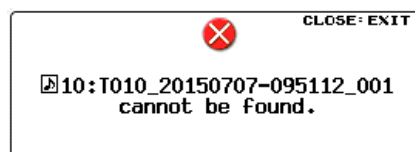

*Supprimez cette prise du disque dur/SSD pour résoudre le problème et empêcher le message d'erreur d'apparaître.*

- *N'écrasez pas des fichiers audio existants avec des fichiers employant des fréquences d'échantillonnage différentes. Cela pourrait rendre impossible la résolution du problème.*
4. Suppression de fichiers dans l'unité  
La prise sélectionnée ne peut être supprimée que quand l'unité est à l'arrêt.

Les autres fichiers que la prise sélectionnée peuvent être supprimés à tout moment. Vous devez toutefois effectuer une reconstitution de dossier après avoir supprimé un fichier à cause des disparités qui se manifesteront entre le gestionnaire et les fichiers audio.

- Après avoir supprimé un fichier (et après arrêt de la lecture/de l'enregistrement), quand le message de confirmation de reconstitution suivant apparaît, exécutez la reconstitution.



- Si vous ne faites pas la reconstitution, des disparités entre le gestionnaire et les fichiers audio surviendront et le message suivant peut apparaître.



- Lorsque la reconstitution devient nécessaire, le voyant **INFO** s'allume en rouge et la fenêtre de message suivante apparaît.



Pressez la molette **MULTI JOG** pour lancer la reconstitution.

Pressez la touche **EXIT [PEAK CLEAR]** pour fermer la fenêtre de message.

- Lorsqu'une reconstitution est devenue nécessaire et que le voyant **INFO** s'allume en rouge, pressez la touche **INFO** pour ouvrir une fenêtre de message ALERT INFORMATION du type suivant.

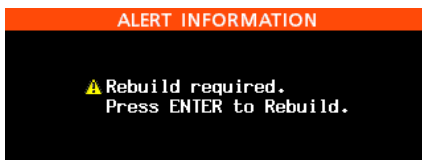

Quand elle apparaît, pressez la molette **MULTI JOG** pour ouvrir une fenêtre de message de confirmation de reconstitution. Pressez à nouveau la molette **MULTI JOG** pour lancer la reconstitution.

Pressez la touche **EXIT [PEAK CLEAR]** pour fermer la fenêtre de message.

- Lorsque la reconstitution devient nécessaire, une icône  apparaît aux endroits suivants. Sélectionnez l'option **REBUILD** (reconstitution) dans le menu déroulant de l'écran **BROWSE** pour effectuer une reconstitution.
- À droite de l'option **BROWSE** en page de menu **GENERAL**.

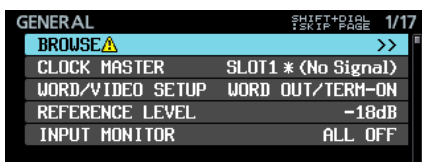

- En haut à droite de l'écran **BROWSE**, **REBUILD REQUIRED** (reconstitution requise) apparaît à droite de l'icône.

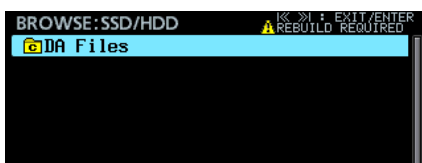

- À droite de l'option **REBUILD** dans le menu déroulant de l'écran **BROWSE**.



5. Ajout de nouveaux dossiers à l'unité  
L'ajout de nouveaux dossiers à l'unité est toujours possible.
6. Suppression de dossiers de l'unité  
Le dossier sélectionné ne peut être supprimé que quand l'unité est à l'arrêt.  
Les autres dossiers peuvent être supprimés à tout moment.
7. Changement du nom de fichiers et de dossiers dans l'unité  
Le nom des fichiers et des dossiers de l'unité ne peut pas être changé.

### NOTE

*Le transfert FTP avec une clé USB n'est possible que quand l'unité est à l'arrêt. N'effectuez aucune opération d'édition, de chargement de dossiers, de saut ou autre.*

### Télécommande (Telnet)

Il est possible de télécommander cette unité par Ethernet en utilisant Telnet au travers du port 23.

- Réglages nécessaires pour la connexion Telnet

Les réglages suivants sont nécessaires pour se connecter à cette unité par Telnet.

Adresse IP : l'adresse IP de l'unité est donnée par le paramètre IP ADDRESS en page **NETWORK**.

Numéro de port : 23

Mot de passe : DA-6400 (par défaut) (les majuscules sont prises en compte)

Il peut être changé en écran **PASSWORD** (voir « Réglages de la fonction réseau » en page 39).

- Connexion à cette unité par Telnet

1. Après connexion à cette unité par Telnet à l'aide de l'adresse IP et du numéro de port ci-dessus, pressez la touche Entrée de l'ordinateur.
2. « Enter Password » (saisir le mot de passe) s'affiche sur la console Telnet. Saisissez le mot de passe ci-dessus et pressez la touche Entrée.
3. Une fois la connexion faite, « Login Successful » s'affiche sur la console Telnet. Saisissez « exit » (sortir) et pressez la touche Entrée pour mettre fin à la connexion Telnet.

### NOTE

- Deux connexions Telnet peuvent avoir lieu en même temps.
- La connexion Telnet ne peut pas se faire quand **EXTERNAL CONTROL** a été réglé sur **LOCK** en écran **LOCK SETUP**. Si on règle le paramètre sur **LOCK** alors qu'il y a une connexion Telnet, celle-ci est interrompue.
- Si on change un réglage de la page **NETWORK** alors qu'il y a une connexion Telnet, la connexion est interrompue.
- Pour des d'informations sur le protocole de commande Telnet de cette unité, veuillez contacter le service clientèle TASCAM (coordonnées de contact à la fin de ce mode d'emploi).

## 7 – Réglages internes

### VNC (Virtual Network Computing)

En utilisant une application client VNC (Viewer), vous pouvez voir et manipuler le contenu de l'écran de cette unité depuis un ordinateur.

Les opérations suivantes sont possibles à la souris dans une application client VNC.

- Clic gauche de souris : même fonction que la pression de la molette **MULTI JOG** de l'unité.
- Clic droit de souris : même fonction que la pression de la touche **EXIT [PEAK CLEAR]** de l'unité.
- Molette de la souris : même fonction que la rotation de la molette **MULTI JOG**.
- Pression et rotation de la molette de souris : même fonction que la rotation de la molette **MULTI JOG** de l'unité pendant que l'on maintient la touche **SHIFT** pour faire des changements plus rapides de réglage (changements par paliers plus importants).

En outre, quand l'application client VNC est active, le clavier de l'ordinateur a la même utilité que s'il était directement connecté à l'unité. Voir « Liste des opérations possibles au clavier » en page 54 pour des détails.

#### ■ Réglages nécessaires pour la connexion VNC

Les réglages suivants sont nécessaires pour la connexion à cette unité à l'aide d'une application client VNC.

Adresse IP : l'adresse IP de l'unité est donnée par le paramètre **IP ADDRESS** en page **NETWORK**.

Mot de passe : DA-6400 (par défaut) (les majuscules sont prises en compte)

Il peut être changé en écran **PASSWORD** (voir « Réglages de la fonction réseau » en page 39).

#### NOTE

- Une seule connexion VNC est possible à la fois.
- Lorsque le paramètre **KEYBOARD** est réglé sur **LOCK** en écran **LOCK SETUP**, une application client VNC peut servir à visualiser l'écran de l'unité mais pas à contrôler l'unité.
- Si on change un réglage de la page **NETWORK** alors qu'il y a une connexion VNC, la connexion est interrompue.
- Pour des informations sur les applications client VNC (Viewer) qui ont déjà été validées comme fonctionnant avec cette unité, veuillez contacter le service clientèle TASCAM (coordonnées de contact à la fin de ce mode d'emploi).
- Lorsque des fichiers sont transférés par FTP ou lorsque le système utilise une fréquence d'échantillonnage de 88,2/96 kHz, l'affichage et le fonctionnement de l'application client VNC peuvent saccader.

### Réglages de l'oscillateur

Une onde sinusoïdale à 1 kHz est produite au niveau de référence (voir « Réglage du niveau de référence » en page 23).

Utilisez cela par exemple pour contrôler vos connexions.

1. Sélectionnez le paramètre **OSCILLATOR** de la page **SYSTEM SETUP** pour ouvrir l'écran **OSCILLATOR** (voir « Procédures d'utilisation du menu » en page 16).

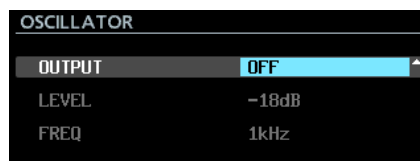

2. Activez (ON) ou désactivez (OFF) l'oscillateur.  
Options : OFF (par défaut), ON
3. Validez le réglage et revenez à l'écran Menu.

#### NOTE

- Si vous changez le niveau de référence en écran **REFERENCE LEVEL**, le niveau de sortie de l'oscillateur change également.
- Le niveau de référence ne peut pas être changé dans cet écran.
- La fréquence est fixée à 1 kHz.
- Le réglage ON de l'oscillateur n'est pas sauvegardé.
- L'oscillateur ne peut pas être activé durant la lecture.
- L'oscillateur sera automatiquement désactivé lors des opérations suivantes.
  - Durant le démarrage
  - Lors du chargement d'un dossier
  - Quand la lecture démarre

# 8 – Fonctions des marqueurs et de repérage

## Fonctions de marquage

### Ajout de marqueurs

Des marqueurs peuvent être ajoutés des manières suivantes. En comptant les marqueurs ajoutés par la fonction de marquage automatique, une prise peut se voir ajouter jusqu'à 99 marqueurs.

#### ■ Ajout manuel de marqueurs

Pressez la molette **MULTI JOG** pour ajouter un marqueur sur la position actuelle de lecture/enregistrement.

Le marqueur sera nommé « MARK xx ».



#### ■ Ajout automatique de marqueurs

La fonction de marquage automatique permet à l'unité d'ajouter automatiquement des marqueurs durant l'enregistrement. Pour des détails sur la fonction de marquage automatique, voir « Ajout automatique de marqueurs pendant l'enregistrement » en page 27.

Les marqueurs seront nommés en fonction de leur type.

Raison du marquage automatique	Nom du marqueur
Allumage du voyant de saturation	OVERxx
Perte de la synchronisation avec l'horloge maître	UNLKxx
À intervalles de temps déterminés	TIMExx

## Emploi des marqueurs

Pressez la touche **INFO** en maintenant pressée la touche **SHIFT** pour ouvrir la page **MARK INFO**.

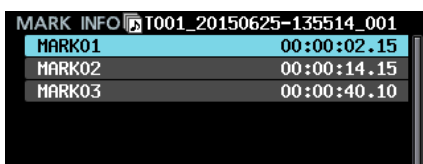

No Mark point (pas de marqueur) s'affiche quand la prise sélectionnée ne contient pas de marqueur.

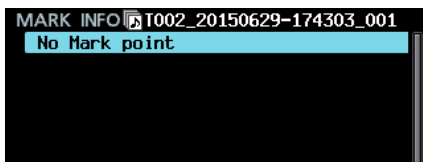

Sélectionnez le marqueur désiré dans l'écran **MARK INFO** et pressez la molette **MULTI JOG** pour ouvrir le menu contextuel de marqueur.

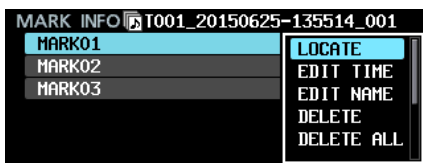

Tournez la molette **MULTI JOG** pour sélectionner l'option voulue et pressez la molette **MULTI JOG** pour l'exécuter comme suit.

#### ■ LOCATE

Accéder au marqueur sélectionné (voir « Accès aux marqueurs » en page 45).

#### ■ EDIT TIME

Ouvrir l'écran **EDIT MARK TIME** dans lequel vous pouvez modifier le marqueur sélectionné.

#### ■ EDIT NAME

Ouvrir l'écran **MARK NAME** dans lequel vous pouvez modifier le nom du marqueur sélectionné.

#### ■ DELETE

Supprimer le marqueur sélectionné (voir « Suppression de marqueurs » en page 46).

#### ■ DELETE ALL

Supprimer tous les marqueurs de la prise sélectionnée (voir « Suppression de tous les marqueurs de la prise sélectionnée » en page 46).

#### ■ SORT BY TIME

Afficher les marqueurs par ordre chronologique.

#### ■ SORT BY NAME

Afficher les marqueurs par ordre alphabétique.

#### ■ INFO

Ouvrir une fenêtre avec le nombre de marqueurs de chaque type dans la prise sélectionnée (voir « Visualisation des informations de marqueur » en page 46).

#### ■ CANCEL

Fermer le menu des marqueurs.

## Accès aux marqueurs

### ■ Emploi des touches pour accéder aux marqueurs

Pressez la touche **◀◀ [MARK ◀◀]** ou **▶▶ [MARK ▶▶]** en maintenant pressée la touche **SHIFT** pour accéder au marqueur précédent ou suivant.

#### NOTE

*Si les paramètres INPUT AUX1-INPUT AUX6 sont réglés sur MARK SKIP +, MARK SKIP -, TAKE/MARK SKIP +, TAKE/MARK SKIP - ou MARK en écran PARALLEL INPUT, quand une commande de déplacement à un marqueur est reçue par le connecteur PARALLEL, le transport vous amène au marqueur immédiatement précédent ou suivant pour chaque nouvelle commande (voir « Réglages de la page PARALLEL INPUT » en page 38).*

### ■ Emploi du menu pour accéder aux marqueurs

1. Tournez la molette **MULTI JOG** pour sélectionner le marqueur auquel vous souhaitez accéder.
2. Pressez la molette **MULTI JOG** pour ouvrir le menu contextuel des marqueurs, sélectionnez l'option **LOCATE** et pressez la molette **MULTI JOG** pour accéder au marqueur sélectionné.

## 8 – Fonctions des marqueurs et de repérage

### Édition des noms de marqueur

1. Sélectionnez le marqueur dont vous désirez modifier le nom et pressez la molette **MULTI JOG** pour ouvrir le menu contextuel des marqueurs.
2. Sélectionnez l'option **EDIT NAME** dans le menu des marqueurs et pressez la molette **MULTI JOG** pour ouvrir l'écran **MARK NAME**.

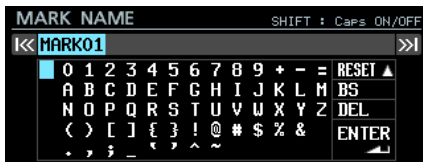

3. Saisissez le nom du marqueur.  
Pour des détails sur la façon de changer le nom d'un marqueur, voir « Édition de texte » en page 26.

#### NOTE

- *Le nom des marqueurs créés par la fonction de marquage automatique ne peut pas être modifié.*
- *La modification du nom des marqueurs n'est possible qu'à l'arrêt ou en pause de lecture.*

### Suppression de marqueurs

1. Sélectionnez le marqueur que vous souhaitez supprimer et pressez la molette **MULTI JOG** pour ouvrir le menu contextuel des marqueurs.
2. Sélectionnez l'option **DELETE** (supprimer) dans le menu des marqueurs et pressez la molette **MULTI JOG**.
3. Une fenêtre de confirmation apparaît.  
Pressez à nouveau la molette **MULTI JOG** pour ouvrir une seconde fenêtre de message de confirmation.
4. Maintenez pressée la molette **MULTI JOG** pour supprimer le marqueur sélectionné.

#### NOTE

*La suppression de marqueurs n'est possible qu'à l'arrêt ou en pause de lecture.*

### Suppression de tous les marqueurs de la prise sélectionnée

1. Pressez la molette **MULTI JOG** pour ouvrir le menu contextuel des marqueurs.
2. Sélectionnez l'option **DELETE ALL** (tout supprimer) dans le menu des marqueurs et pressez la molette **MULTI JOG**.
3. Une fenêtre de confirmation apparaît.  
Pressez à nouveau la molette **MULTI JOG** pour ouvrir une seconde fenêtre de message de confirmation.
4. Maintenez pressée la molette **MULTI JOG** pour supprimer tous les marqueurs de la prise sélectionnée.

#### NOTE

*La suppression de marqueurs n'est possible qu'à l'arrêt ou en pause de lecture.*

### Édition de la position des marqueurs

Vous pouvez modifier la position (le temps) d'un marqueur ajouté au moyen de la molette **MULTI JOG** (donc un marqueur nommé « Mark xx »).

#### NOTE

- *Le nom des marqueurs créés par la fonction de marquage automatique ne peut pas être modifié.*
- *La modification de la position des marqueurs n'est possible qu'à l'arrêt ou en pause de lecture.*

1. Sélectionnez le marqueur dont vous désirez modifier la position et pressez la molette **MULTI JOG** pour ouvrir le menu contextuel des marqueurs.
2. Sélectionnez l'option **EDIT TIME** (modifier le temps) dans le menu des marqueurs et pressez la molette **MULTI JOG**.
3. Lorsque l'écran **EDIT MARK TIME** (modifier la position du marqueur) s'ouvre, changez le temps avec la molette **MULTI JOG**.



Pressez la molette **MULTI JOG** quand le curseur est sur le dernier champ pour valider le réglage et revenir à l'écran **MARK INFO**.

#### NOTE

- *Pendant l'édition, vous pouvez presser la touche **EXIT [PEAK CLEAR]** pour interrompre la procédure de changement et revenir à l'écran **MARK INFO**.*
- *Vous pouvez aussi utiliser un clavier USB pour saisir les chiffres.*

### Visualisation des informations de marqueur

Pressez la molette **MULTI JOG** pour ouvrir le menu contextuel des marqueurs, sélectionnez l'option **INFO** et pressez à nouveau la molette **MULTI JOG** pour afficher le nombre de marqueurs de différents types dans la prise sélectionnée.



Pressez la touche **EXIT [PEAK CLEAR]** pour fermer la fenêtre de message.

## 8 – Fonctions des marqueurs et de repérage

### Accès direct à une valeur horaire spécifique

Vous pouvez accéder à un emplacement spécifique dans le temps en utilisant un clavier USB à pavé numérique ou un pavé numérique USB.

Pressez la touche \* (astérisque) en écran d'accueil pour effacer le numéro de prise et l'affichage de temps afin de permettre la saisie numérique.

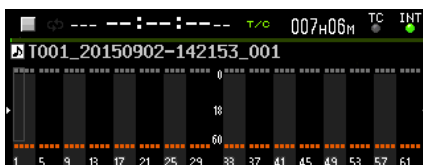

Utilisez le pavé numérique pour saisir les chiffres dans l'ordre suivant.

- Numéro de prise : 3 chiffres
- Temps écoulé depuis le début de la prise (heures, minutes, secondes, images) : 2 chiffres chacun

Par exemple, saisissez les chiffres suivants pour spécifier l'emplacement situé à 1 minute et 30 secondes du début de la prise 2.

0 → 0 → 2 → 0 → 0 → 0 → 0 → 1 → 3 → 0 → 0 → 0

Après avoir entré le onzième chiffre, l'unité se cale automatiquement sur le temps spécifié.

Le statut de l'unité après ce calage reste le même que précédemment (arrêt, pause de lecture ou lecture).

Pour cette raison, la lecture ne reprend au nouvel emplacement qu'en cas de calage en cours de lecture.

#### NOTE

*La touche de retour en arrière ou la touche / du clavier USB supprime le dernier chiffre saisi.*

### Accès à la position avant la saisie complète du temps

Avant d'avoir saisi tous les chiffres spécifiant une valeur temporelle, vous pouvez presser la touche Entrée du clavier USB, la molette **MULTI JOG** de l'unité ou la touche ► ou || [CHASE] pour accéder au temps partiellement spécifié.

Par exemple, en saisissant la valeur horaire incomplète suivante.

0 → 0 → 2 → 0 → 0 → 0 → 1 → 2

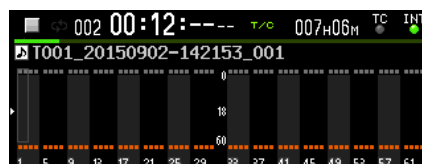

Pressez la touche ► pour aller à 12 minutes du début de la prise 2.

Ce qui se passe après ce recalage dépend de la commande qui a été pressée.

#### ■ Si la molette **MULTI JOG** a été pressée :

La lecture ou la pause de lecture continuent comme avant le recalage.

#### ■ Si la touche ► a été pressée :

La lecture démarre.

#### ■ Si la touche || [CHASE] a été pressée :

L'unité passe en pause de lecture.

# 9 – Chargement de fichiers enregistrés par d'autres appareils

L'unité peut charger des fichiers audio répondant aux conditions suivantes et les lire comme des prises. En outre, l'unité peut charger des fichiers audio qui ont été créés par un DA-6400/DA-6400dp TASCAM et répondant aux conditions suivantes pour les lire tels quels.

- Formats de fichier : BWF, WAV
- Fréquences d'échantillonnage : 44,1, 48, 88,2, 96 kHz
- Résolutions de quantification : 16 bits, 24 bits
- Nombre de canaux : 1

## ATTENTION

*Les prises ayant une fréquence d'échantillonnage différente de celle réglée en écran REC F<sub>S</sub> ne peuvent pas être lues (voir « Réglage du format du fichier d'enregistrement » en page 25).*

*Pour lire des prises dont la fréquence d'échantillonnage est différente, changez le réglage en écran REC F<sub>S</sub>.*

*Nous vous recommandons chaque fois que c'est possible de ne conserver dans un même dossier que des fichiers ayant la même fréquence d'échantillonnage.*

## NOTE

- Cette unité reconnaît et regroupe jusqu'à 64 fichiers WAV mono en une seule et même prise s'ils ont des noms de fichier au format « [nom]\_[numéro de canal à 2 chiffres].wav ».
- Si le numéro de canal n'a qu'un seul chiffre, un « 0 » sera ajouté devant ce numéro, donnant par exemple « 01 », « 02 » etc..
- Si le numéro de canal à 2 chiffres est supérieur ou égal à « 65 » dans le nom d'un fichier WAV, ce fichier est considéré comme une prise simple.
- Si le nom d'un fichier WAV ne contient pas de numéro de canal à 2 chiffres, ce fichier est considéré comme une prise simple.

## Préparation avant le chargement

Si un disque dur ou SSD doit être utilisé pour la première fois avec cette unité, formatez-le avec cette dernière. Les disques durs et SSD formatés par cette unité sont optimisés pour améliorer les performances.

Le fonctionnement de cette unité peut être affecté si vous utilisez un disque dur/SSD ayant été formaté par un ordinateur ou un autre appareil.

1. Formatez le disque dur/SSD (voir « Préparation à l'utilisation des disques durs/SSD et des clés USB » en page 19).

## NOTE

*Quand cette unité formate un lecteur, elle y place automatiquement un dossier « DA Files » (fichiers du DA) dans le répertoire racine.*

2. Vous pouvez connecter le lecteur à un ordinateur ou à un autre appareil en basculant l'unité en mode de connexion USB ou en éteignant l'unité et en retirant le boîtier de disque dur/SSD (voir « Connexion d'un disque dur/SSD à un ordinateur » en page 49).
3. S'il a été formaté par cette unité, le lecteur doit être reconnu par l'ordinateur sous le nom « DA-6400 ».
4. Copiez dans des dossiers du disque DA-6400 les fichiers audio que vous souhaitez charger.
5. Lorsque vous avez terminé la copie, mettez fin au mode de connexion USB ou déconnectez le boîtier de disque dur/SSD de l'ordinateur.

## Emploi des fichiers chargés dans l'unité

- S'ils ont été ajoutés au dossier sélectionné, les fichiers audio qui peuvent être lus seront automatiquement reconnus comme des prises.
- S'ils ont été ajoutés dans un autre dossier, quand ce dossier sera sélectionné, les fichiers audio pouvant être lus seront automatiquement reconnus comme des prises.



# 10 – Transfert de données avec un ordinateur

En utilisant un câble USB pour relier le boîtier du disque dur/SSD installé dans cette unité à un ordinateur, vous pouvez transférer des données entre eux et vérifier la structure des dossiers et des fichiers.

Changer ou supprimer des fichiers dans les dossiers, ou changer leur nom, peut toutefois rendre impossible la lecture de ces dossiers par le DA-6400. Sachez-le.

## ■ Avertissement pour la copie de fichiers dans des ordinateurs

Sachez que la précaution suivante doit être prise quand vous copiez des fichiers du disque dur/SSD d'un DA-6400 dans un ordinateur.

- Si vous voulez pouvoir relire correctement ces fichiers à une date ultérieure sur le DA-6400, copiez les dossiers complets et ne changez pas leur structure.

Modifier la structure d'un dossier ou ne copier que les fichiers BWF/WAV peut empêcher le DA-6400 de relire correctement les fichiers avec, par exemple, le nombre correct de canaux et les numéros de prise.

## ■ Avertissement pour la copie de fichiers depuis des ordinateurs

Sachez que la précaution suivante doit être prise quand vous copiez des fichiers d'un ordinateur dans un disque dur/SSD de DA-6400.

- Le DA-6400 ne peut lire que les fichiers WAV PCM linéaires ayant des fréquences d'échantillonnage de 44,1, 48, 88,2 ou 96 kHz et une résolution de 16 ou 24 bits. Le DA-6400 ne peut pas reconnaître des fichiers autres que les fichiers WAV et les ignorera.
- Des fichiers ayant des fréquences d'échantillonnage différentes réunis dans un même dossier peuvent être reconnus comme des prises. Les prises ayant une fréquence d'échantillonnage différente de celle réglée en écran REC Fs ne peuvent toutefois pas être lues. Nous vous recommandons chaque fois que c'est possible de ne conserver dans un même dossier que des fichiers ayant la même fréquence d'échantillonnage (voir « Réglage du format du fichier d'enregistrement » en page 25).
- Ne copiez pas de fichier de plus de 2 Go sur un disque dur/SSD de DA-6400. Cela rendrait instable le fonctionnement du DA-6400 et endommagerait les fichiers du disque dur/SSD.

## NOTE

L'expression « ordinateur » employée dans les explications de ce chapitre se réfère à un ordinateur Mac ou Windows pris en charge par cette unité.

## Configurations informatiques requises

Cette unité peut être connectée aux types d'ordinateur suivants.

### ■ Windows

Windows 10, Windows 8 (y compris 8.1), Windows 7

### ■ Mac

Mac OS X 10.2 ou ultérieur

Quand cette unité et un ordinateur sont connectés, l'ordinateur reconnaît cette unité comme un disque amovible. Aucun pilote particulier n'est nécessaire.

## NOTE

Les données sont transférées entre le boîtier du disque dur/SSD et l'ordinateur à la vitesse de l'USB 3.0 (au maximum). Afin d'atteindre la vitesse de l'USB 3.0, vous devez utiliser le câble USB fourni ou un câble USB 3.0 du commerce (à micro-connecteur de type B) et le connecter à un port de l'ordinateur prenant en charge l'USB 3.0.

## Connexion d'un disque dur/SSD à un ordinateur

En connectant le boîtier du disque dur/SSD installé dans cette unité à un ordinateur, vous pouvez transférer dans ce dernier les données audio enregistrées par cette unité.

Utilisez le port USB 3.0 pour relier le boîtier du disque dur/SSD et l'ordinateur.

1. Utilisez le câble USB fourni pour connecter le boîtier du disque dur/SSD à un ordinateur selon l'ordre indiqué dans l'illustration suivante (① → ② → ③).

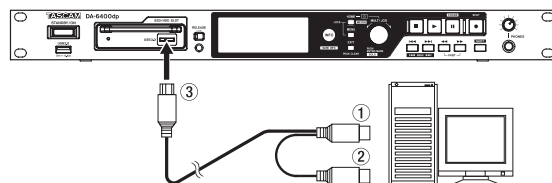

2. En page MEDIA, sélectionnez le paramètre SSD/HDD USB CONNECT (connexion USB du disque dur/SSD).
3. Pressez la molette **MULTI JOG** pour ouvrir une fenêtre locale de confirmation.
4. Pressez la molette **MULTI JOG**. Le message suivant apparaîtra.

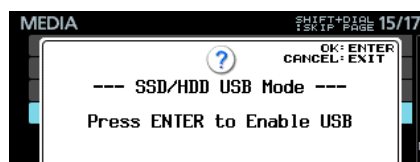

5. Pressez la molette **MULTI JOG** pour lancer la connexion avec l'ordinateur. L'écran suivant apparaît après connexion à un ordinateur.

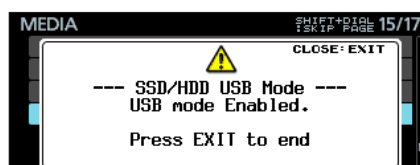

## ■ Précautions pour connecter un boîtier de disque dur/SSD et un ordinateur

- Branchez les deux connecteurs de type A (①, ②) du câble USB fourni à l'ordinateur.

En fonction de la capacité d'alimentation des ports USB de l'ordinateur et du type de disque dur/SSD installé dans le boîtier, l'alimentation fournie peut être insuffisante et le disque peut ne pas fonctionner correctement.

- Branchez d'abord les deux connecteurs de type A (①, ②) du câble USB fourni à l'ordinateur. Puis, branchez le micro-connecteur USB 3.0 de type B (③) au boîtier du disque dur/SSD.

# 10 – Transfert de données avec un ordinateur

- Ne branchez pas les connecteurs de type A (①, ②) du câble USB fourni à un adaptateur secteur ni à une quelconque autre unité d'alimentation 5 V que l'ordinateur.

La connexion à un dispositif d'alimentation autre que l'ordinateur peut endommager tous les équipements connectés au câble.

## Déconnexion d'un ordinateur

Utilisez ces procédures pour la déconnexion d'un ordinateur.

Ne pas respecter ces procédures peut endommager certains fichiers.

Suivez toujours ces procédures pour la déconnexion.

### ATTENTION

*N'interrompez pas la connexion USB et ne déconnectez pas le câble USB durant le transfert de données.*

*Cela pourrait endommager les données dans l'ordinateur ou dans l'unité.*

1. Mettez fin à la connexion depuis l'ordinateur.

Suivez ces procédures pour déconnecter individuellement les disques durs/SSD.

Déconnexion sous Windows 10, Windows 8 (y compris 8.1), Windows 7

Si vous cliquez sur « Retirer le périphérique en toute sécurité » dans la barre de tâches du système (généralement en bas à droite) pour déconnecter l'appareil, le boîtier de disque dur/SSD du DA-6400 sera lui-même déconnecté.

Déconnexion sous Mac OS X

Faites glisser l'icône « DA-6400 » qui représente cette unité à la corbeille ou tapez Commande-E pour éjecter le DA-6400.

À ce stade, le disque dur/SSD peut être sorti du boîtier. Vous pouvez si désiré placer un autre disque dur/SSD dans le boîtier.

### NOTE

- *Si vous voulez à nouveau le connecter à un ordinateur après l'avoir déconnecté, débranchez et rebranchez le câble USB.*
  - *Selon la version de Mac OS X, vous pouvez également éjecter le DA-6400 en cliquant sur l'icône d'éjection située à côté de son nom dans une fenêtre du Finder ou utiliser une touche de contrôle.*
2. Mettez fin à la connexion depuis l'unité.

Pressez la touche **EXIT [PEAK CLEAR]** pour mettre fin à la connexion à l'ordinateur depuis l'unité. La fenêtre de message suivante s'affiche alors.

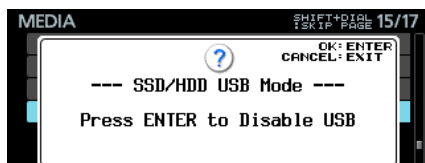

Pressez la molette **MULTI JOG** pour mettre fin à la connexion avec l'ordinateur et rouvrir l'écran Menu.

Pressez la touche **EXIT [PEAK CLAIR]** pour revenir à la fenêtre de message qui apparaît après connexion.

3. Débranchez le câble USB.

### NOTE

*Même lorsqu'un boîtier de disque dur/SSD a été éjecté de l'unité, il peut toujours être connecté à un ordinateur et échanger des données avec lui.*

# 11 – Autres réglages, écrans d'information et actions au clavier

## Touche INFO et aspect du voyant

Le voyant **INFO** s'allume en bleu quand l'unité fonctionne correctement.

Le voyant **INFO** s'allume en rouge lorsqu'une erreur s'est produite ou que l'unité cherche à vous avertir.

Pressez cette touche quand le voyant **INFO** est allumé en bleu pour afficher le statut de fonctionnement de l'unité à l'écran. Pressez cette touche quand le voyant **INFO** est allumé en rouge pour afficher le message d'erreur à l'écran.

### ■ Affichage du statut de fonctionnement (voyant allumé en bleu)

INFORMATION	
CLOCK	48kHz INTERNAL
FILE	BWF 24bit 64ch MONO 2015/02/14

Contenu

#### CLOCK

Fréquence d'échantillonnage et source d'horloge actuellement utilisées pour le fonctionnement

#### FILE

Informations sur le fichier actuellement sélectionné

Type de fichier/résolution de quantification en bits

Nombre de canaux/mode de fichier

Date d'enregistrement

Quand son voyant est allumé en bleu, pressez la touche **INFO** pour alterner entre écran d'accueil et affichage du statut de fonctionnement.

### ■ Affichage d'alerte (voyant allumé en rouge)

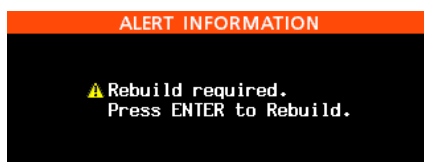

Contenu 1

Une reconstitution est nécessaire. Pressez la molette **MULTI JOG** pour lancer la reconstitution.

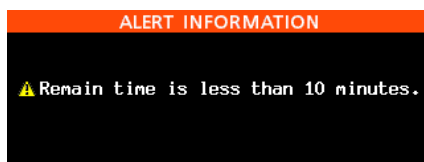

Contenu 2

La durée d'enregistrement disponible est inférieure à 10 minutes. Ce message s'affiche quand il vous reste moins de 10 minutes d'enregistrement possible, en enregistrement ou en armement pour l'enregistrement.

Une fois cette alerte affichée, elle ne réapparaît plus jusqu'à la fin de l'enregistrement.



Contenu 3

En raison par exemple du nombre accru de fichiers dans un dossier, l'écriture sur le support est ralentie à un tel point que la mémoire tampon d'enregistrement est sur le point de saturer. Réduisez le nombre de canaux d'enregistrement ou créez un nouveau dossier.

Ces messages peuvent s'afficher en même temps.

### ■ Affichage d'erreur 1 (voyant allumé en rouge)



Contenu

Indique des erreurs de support.

Pour le DA-6400dp, cela signale aussi les erreurs d'alimentation (voir « Réglage de la fonction de redondance d'alimentation (DA-6400dp uniquement) » en page 55).

### ■ Affichage d'erreur 2 (voyant allumé en rouge)

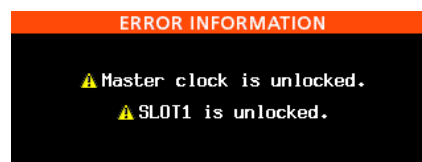

Contenu

Affiche les erreurs d'horloge maître et de slot.

Pressez la touche **INFO** pour passer en revue les écrans dans cet ordre : alerte, erreur 1, erreur 2, statut de fonctionnement, écran d'accueil.

Toutefois, les écrans d'alerte et d'erreur ne s'affichent bien entendu que s'il y a lieu (voyant allumé en rouge).

## Vérification de la version de firmware

1. Sélectionnez l'option **VERSION INFO** (information sur la version) en page **SYSTEM SETUP** pour ouvrir l'écran **VERSION INFORMATION** (voir « Procédures d'utilisation du menu » en page 16).

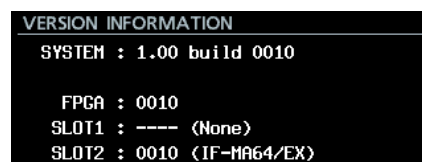

En écran **VERSION INFORMATION**, vous trouverez des informations sur la version du firmware du système et sur le numéro de sa sous-version, ainsi que sur les cartes installées dans le **SLOT 1** et le **SLOT 2**.

2. Pressez la touche **EXIT [PEAK CLEAR]** pour revenir à l'écran Menu.

# 11 – Autres réglages, écrans d'information et actions au clavier

## Procédures de mise à jour du firmware

1. Téléchargez le tout dernier firmware depuis le site mondial de TEAC (<http://teac-global.com/>). Si le fichier téléchargé est au format ZIP ou à un autre type de format de compression de fichier, décompressez-le.
2. Copiez le firmware téléchargé dans le répertoire racine (de plus haut niveau) d'une clé USB.
3. Insérez la clé USB préparée à l'étape 2 dans le **port USB2.0** à l'avant de l'unité.
4. Sélectionnez l'option F/W UPDATE (mise à jour du firmware) en page SYSTEM SETUP pour ouvrir la page Firmware Update (voir « Procédures d'utilisation du menu » en page 16).

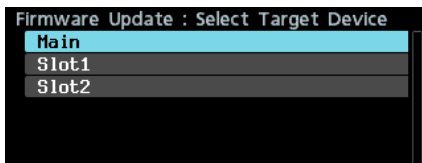

5. Sélectionnez ce qui doit être mis à jour.

### Options

Main : mise à jour du firmware de l'unité principale  
Slot1 : mise à jour du firmware de la carte d'entrée/sortie installée dans le **SLOT 1**  
Slot2 : mise à jour du firmware de la carte d'entrée/sortie installée dans le **SLOT 2**

6. Lorsque la clé USB et le fichier de mise à jour du firmware ont été vérifiés, l'écran suivant apparaît.

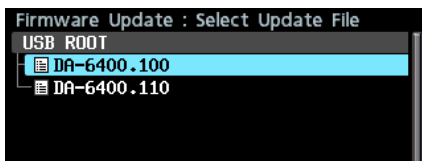

### NOTE

- L'écran ci-dessus affiche une liste des fichiers de mise à jour de firmware présents dans le dossier racine de la clé USB insérée dans le port USB 2.0 de la face avant de l'unité. Le firmware copié à l'étape 2 précédente doit y être affiché. No Update File (pas de fichier de mise à jour) s'affiche s'il n'y a pas de fichier de mise à jour dans le répertoire.
- Un maximum de cinq lignes de firmware peuvent être affichées en même temps. S'il n'y a plus de fichiers que cela, utilisez la molette MULTI JOG pour faire défiler la liste.
- L'écran représenté ci-dessus est un exemple. L'aspect réel sera différent.

7. Sélectionnez la mise à jour de firmware à utiliser.

L'écran représenté ci-dessous apparaîtra.

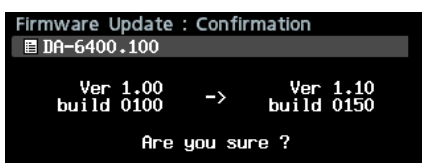

Le numéro de la version actuelle est affiché sur la gauche et celui de la mise à jour sur la droite.

### NOTE

L'écran représenté ci-dessus est un exemple. L'aspect réel sera différent.

8. Pressez la molette **MULTI JOG** pour lancer la mise à jour.

### ATTENTION

- Veillez bien à ne pas interrompre l'alimentation durant la mise à jour.
  - Si l'alimentation a été coupée durant la mise à jour, il peut devenir impossible de faire redémarrer l'unité.
9. Quand la mise à jour est terminée, l'écran suivant apparaît.

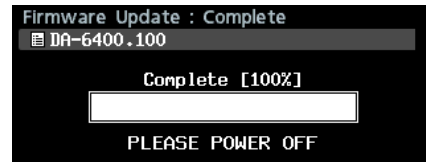

10. Pressez le commutateur **STANDBY/ON** de l'unité pour l'éteindre.
11. Référez-vous à « Vérification de la version de firmware » en page 51 et vérifiez que le tout dernier firmware est maintenant utilisé. Cela termine la procédure de mise à jour.
12. Supprimez le fichier de mise à jour du firmware de la clé USB.

## Visualisation des informations sur le support

Vous pouvez voir des informations sur le support sélectionné dans l'unité.

1. Sélectionnez l'option MEDIA INFO en page SYSTEM pour ouvrir l'écran MEDIA INFO.



2. Sélectionnez le support que vous souhaitez vérifier et ouvrez la fenêtre d'informations sur le support.

Vous pouvez voir des informations sur le support sélectionné dans l'unité et contrôler l'espace qui y est utilisé, l'espace encore libre et sa taille totale.

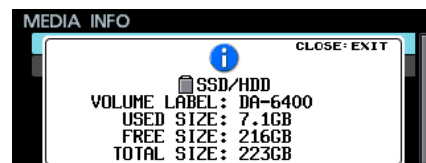

3. Pressez la touche **EXIT [PEAK CLEAR]** pour revenir à l'écran Menu.

## Réglage du temps de maintien de crête

Vous pouvez régler le temps durant lequel les crêtes restent affichées dans l'indicateur de niveau.

1. Sélectionnez le paramètre **PEAK HOLD TIME** (temps de maintien de crête) en page PREFERENCES pour ouvrir l'écran **PEAK HOLD TIME** (voir « Procédures d'utilisation du menu » en page 16).

# 11 – Autres réglages, écrans d'information et actions au clavier



- Réglez le temps de maintien d'affichage des crêtes dans les indicateurs de niveau.  
Options : 0sec – 10sec, inf (les crêtes ne s'effacent jamais) (par défaut : 2 secondes)
- Validez le réglage et revenez à l'écran Menu.

## NOTE

Quand l'écran d'accueil est ouvert, vous pouvez presser la touche EXIT [PEAK CLEAR] pour réinitialiser les affichages de crête.

## Réglage du mode d'affichage de niveau

Choisissez le nombre de canaux dont les afficheurs de niveau apparaîtront dans la zone des indicateurs de niveau de l'écran d'accueil.

- Sélectionnez le paramètre METER MODE (mode d'affichage de niveau) en page PREFERENCES pour ouvrir l'écran METER MODE (voir « Procédures d'utilisation du menu » en page 16).

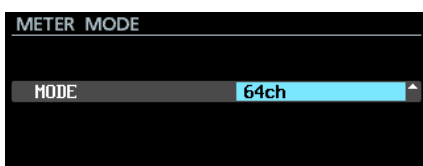

- Choisissez le nombre de canaux dont les afficheurs de niveau apparaîtront dans la zone des indicateurs de niveau de l'écran d'accueil.  
Options : 32ch, 64ch (par défaut)
- Validez le réglage et revenez à l'écran Menu.

## NOTE

- Lorsque le mode d'affichage de niveau est réglé sur 32ch, l'écran d'accueil à l'aspect suivant.

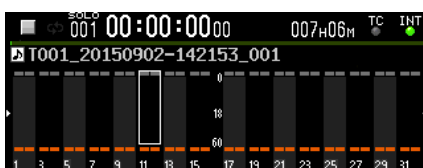

Pressez la touche HOME [METER] en maintenant pressée la touche SHIFT pour faire alterner l'affichage entre les indicateurs de niveau des canaux 1-32 et ceux des canaux 33-64 dans l'écran d'accueil.

- Quand vous alternez entre les canaux 1-32 et 33-64 alors que le mode d'affichage est « 32ch », la position qu'occupait le cadre de sélection de solo avant le changement est conservée. Pour cette raison, le cadre de sélection de solo n'apparaît plus.

Dans ce cas, utilisez la molette MULTI JOG pour ramener le cadre de sélection de solo sur un canal visible.

- Quand le mode d'affichage de niveau est réglé sur « 32ch », le cadre de sélection de solo ne peut être déplacé que sur des canaux visibles.

## Emploi d'un clavier USB pour contrôler l'unité

Vous pouvez brancher un clavier ou pavé numérique USB compatible Windows-au port **USB2.0** de la face avant de l'unité et l'employer pour contrôler l'unité.

Diverses commandes sont possibles, mais cela facilite surtout beaucoup la saisie de texte.

## Réglage du type de clavier

Indiquez le type de clavier connecté.

- Sélectionnez le paramètre KEYBOARD TYPE (type de clavier) en page PREFERENCES pour ouvrir l'écran KEYBOARD TYPE (voir « Procédures d'utilisation du menu » en page 16).



- Réglez-le sur US (clavier anglais) ou JPN (clavier japonais).  
Options : JPN (par défaut), US
- Validez le réglage et revenez à l'écran Menu.

## Emploi du clavier pour saisir des noms et des valeurs

Vous pouvez modifier et saisir des caractères pour les éléments suivants de la même façon que sur un ordinateur.

- Noms de dossiers (voir « Création de nouveaux dossiers » en page 33).
- Noms de fichiers (voir « Édition des noms de dossier, de prise et de fichier » en page 31).
- Mots de passe (voir « Réglages de la fonction réseau » en page 39).
- Noms des serveurs NTP (voir « Réglage de la fonction SNTP » en page 40).
- Noms des marqueurs (voir « Édition des noms de marqueur » en page 46).

Vous pouvez aussi saisir des chiffres pour les éléments suivants.

- Accès direct à une valeur horaire spécifique (voir « Accès direct à une valeur horaire spécifique » en page 47).

### ■ Sélection du type de caractère saisi :

Utilisez les touches de majuscule et de verrouillage de majuscule pour changer le caractère saisi comme avec un ordinateur.

### ■ Saisie des caractères :

Utilisez les touches de chiffre, de lettre et de symbole pour saisir directement les caractères.

### ■ Déplacement du curseur :

Utilisez les touches ← / → .

Utilisez la touche HOME / ↑ pour ramener le curseur au début.

Utilisez la touche END / ↓ pour amener le curseur à la fin.

# 11 – Autres réglages, écrans d'information et actions au clavier

## ■ Suppression d'un caractère :

Touche Delete : supprime le caractère sur lequel se trouve le curseur.

Retour de retour arrière (Back space) : supprime le caractère situé avant le curseur

## ■ Insertion de caractères :

Saisissez le caractère à l'endroit voulu (par défaut : mode insertion). Si le mode de saisie de caractère n'est pas le mode par défaut, c'est-à-dire insertion, pressez la touche Insert pour passer en mode insertion avant de saisir les caractères.

## ■ Correction de caractères :

Pressez la touche Insert pour passer en mode d'écrasement, amenez le curseur sur le caractère voulu et saisissez le caractère correct à la place.

### ATTENTION

- *Les symboles et signes de ponctuation suivants ne peuvent pas être utilisés dans le texte.*

¥ / : \* ? " < > |

- *Les caractères japonais ne peuvent pas être saisis.*

Vous pouvez également saisir des valeurs pour les éléments suivants.

Écran EDIT TAKE TC (voir page 33)

Écran EDIT MARK TIME (voir page 46)

Écran GENERATOR USER BITS (voir page 36)

Écran START TIME (voir page 36)

Écran IP SETUP (voir page 39)

Écran DNS SETUP (voir page 39)

- Lorsque ces écrans sont ouverts, pressez la touche ← ou / (barre oblique) pour déplacer le curseur sur la gauche ou la touche → ou Entrée pour le déplacer vers la droite.
- Dans les écrans IP SETUP et DNS SETUP, utilisez la touche . (point) pour déplacer le curseur vers la droite.
- Utilisez les touches ↑ ou + pour augmenter les valeurs.
- Utilisez les touches ↓ ou – pour diminuer les valeurs.

## Liste des opérations possibles au clavier

En plus de la saisie des noms, le clavier peut aussi vous servir à contrôler le transport, à l'édition et à diverses autres opérations.

Les fonctions des touches de la face avant de l'unité sont assignées comme suit au clavier. Les modes de saisie de caractère et de contrôle alternent automatiquement en fonction du mode dans lequel se trouve l'unité.

### ■ Clavier complet

Touche du clavier	Fonction
Touche Esc	Comme la touche <b>EXIT [PEAK CLEAR]</b>
Touche Shift	Comme la touche <b>SHIFT</b>
Touche F1	Comme la touche <b>HOME [METER]</b> .
Touche F2	Comme la touche <b>INFO</b>
Touche F3	Comme la touche <b>MENU</b>
Touche F12	Comme la touche <b>● [SPLIT]</b>
Shift + Touche F1	Lorsque le mode d'affichage de niveau est réglé sur 32 canaux (32ch), pressez cette touche en maintenant pressée la touche <b>SHIFT</b> pour faire alterner l'affichage entre les indicateurs de niveau des canaux 1-32 et ceux des canaux 33-64 dans l'écran d'accueil (voir « Réglage du mode d'affichage de niveau » en page 53).

Touche du clavier	Fonction
Shift + Touche F2	Ouvre l'écran <b>MARK INFO</b>
Shift + Touche F3	Ramène à la page précédente de l'écran Menu
Touche R	Recherche en arrière ( <b>Retour</b> )
Touche P	Saut à la prise <b>Précédente</b>
Shift + Touche P	Saute au marqueur précédent.
Touche S	<b>Stop</b>
Touche F	Recherche en avant ( <b>Forward</b> en anglais)
Touche N	Saut à la prise suivante ( <b>Next</b> en anglais)
Shift + Touche N	Saute au marqueur suivant.
Touche Enter	Revient à presser la molette <b>MULTI JOG</b> (ajouter/supprimer un marqueur)
Shift + Touche Enter	Lorsque l'écran d'accueil est ouvert, change la couleur du cadre de sélection de solo
Barre d'espace	Comme les touches ► et <b>II [CHASE]</b>
Touche ↑	Comme la touche ►►► durant l'utilisation du transport ; sinon fait monter le curseur
Touche ↓	Comme la touche ◀◀◀ durant l'utilisation du transport ; sinon fait descendre le curseur
Shift + Touche ↑	Lors du contrôle du transport, saute au marqueur suivant. Sinon, ramène à la page de menu précédente
Shift + Touche ↓	Lors du contrôle du transport, saute au marqueur précédent. Sinon, ramène à la page de menu suivante
Touche ←	Durant les opérations de transport, revient à tourner la molette <b>MULTI JOG DIAL</b> vers la gauche (déplacement au marqueur précédent dans la prise sélectionnée ou saut à la prise précédente s'il n'y a pas de marqueur) ; sinon, cela déplace le curseur sur la gauche
Touche →	Durant les opérations de transport, revient à tourner la molette <b>MULTI JOG DIAL</b> vers la droite (déplacement au marqueur suivant dans la prise sélectionnée ou saut à la prise suivante s'il n'y a pas de marqueur) ; sinon, cela déplace le curseur sur la droite

### ■ Pavé numérique

(opérations de transport uniquement)

Touche du clavier	Fonction
Touche . (point)	Comme la touche <b>■</b>
Touche 0	Comme les touches ► et <b>II [CHASE]</b>
Touche 1	Recherche vers l'arrière
Touche 2	Recherche vers l'avant
Touche 3	Comme la touche <b>● [SPLIT]</b>
Touche 4	Recherche vers l'arrière à haute vitesse
Touche 5	Recherche vers l'avant à haute vitesse
Touche 7	Saut à la prise précédente
Touche 8	Saut à la prise suivante
Touche –	Revient à tourner la molette <b>MULTI JOG DIAL</b> vers la gauche (déplacement au marqueur précédent dans la prise sélectionnée ou saut à la prise précédente s'il n'y a pas de marqueur)
Touche +	Revient à tourner la molette <b>MULTI JOG DIAL</b> vers la droite (déplacement au marqueur suivant dans la prise sélectionnée ou saut à la prise suivante s'il n'y a pas de marqueur)

# 11 – Autres réglages, écrans d'information et actions au clavier

Touche du clavier	Fonction
Touche Enter	Revient à presser la molette <b>MULTI JOG</b> (ajouter/supprimer un marqueur)
Touche * (astérisque)	Quand l'écran d'accueil est ouvert, pressez-la pour passer en mode de saisie de temps
Touche / (barre oblique)	En mode de saisie de temps, supprime un chiffre de la valeur saisie

## Réglage de la fonction de redondance d'alimentation (DA-6400dp uniquement)

Le DA-6400dp a deux circuits d'alimentation électrique pour assurer la redondance pouvant éviter les problèmes causés par une panne d'alimentation.

En sortie d'usine, la fonction de contrôle de redondance d'alimentation est activée (ON). Pour utiliser cette fonction, branchez chaque alimentation électrique à un circuit différent.

Lorsque la fonction de contrôle de redondance d'alimentation est activée (ON), si l'unité détermine qu'une alimentation est coupée, le voyant **INFO** s'allume en rouge.

Pour désactiver la fonction de contrôle de redondance d'alimentation, sélectionnez le paramètre **POWER REDUNDANCY CHECK** en page **PREFERENCES**.

- Sélectionnez le paramètre **POWER REDUNDANCY CHECK** en page **PREFERENCES** pour ouvrir l'écran **POWER REDUNDANCY CHECK** (voir « Procédures d'utilisation du menu » en page 16).

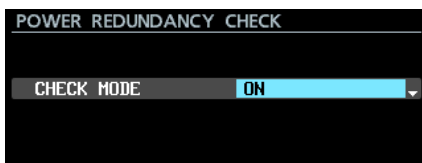

- Activez ou désactivez la fonction de contrôle de redondance d'alimentation.  
Options : ON (par défaut), OFF
- Validez le réglage et revenez à l'écran Menu.

### NOTE

Pendant un réglage, vous pouvez presser la touche **EXIT [PEAK CLEAR]** pour annuler les changements et revenir à l'écran Menu.

## Exportation/importation de données de sauvegarde du système

Vous pouvez exporter les données de sauvegarde du système depuis la mémoire interne de l'unité dans une clé USB branchée au port **USB 2.0** à l'avant de l'unité. Vous pouvez également importer ces données.

- Sélectionnez l'option **SYSTEM BACKUP** (sauvegarde du système) en page **SYSTEM SETUP** pour ouvrir l'écran **SYSTEM BACKUP** (voir « Procédures d'utilisation du menu » en page 16).

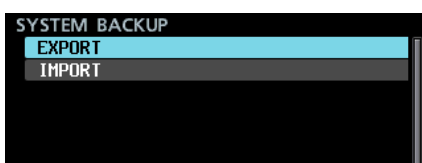

- Choisissez d'exporter ou d'importer les données de sauvegarde de système vers ou depuis une clé USB.

**Export** : exportez les données de sauvegarde de système sur une clé USB

**Import** : importez les données de sauvegarde de système depuis une clé USB

- Pressez la molette **MULTI JOG**.  
Une fenêtre de confirmation apparaît.

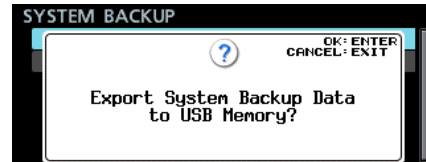

Fenêtre de message après avoir choisi Export

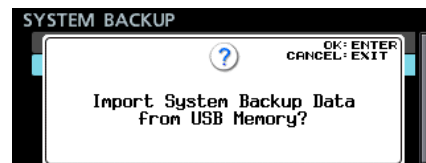

Fenêtre de message après avoir choisi Import

- Pressez à nouveau la molette **MULTI JOG**.  
Une fenêtre de message de confirmation réapparaît.

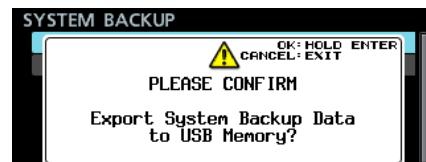

Fenêtre de message après avoir choisi Export

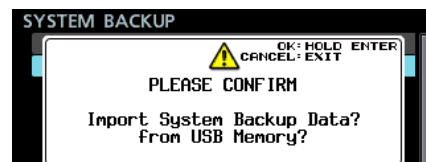

Fenêtre de message après avoir choisi Import

- Lorsque le message de confirmation est affiché, maintenez pressée la molette **MULTI JOG** pour commencer l'exportation ou l'importation avec la clé USB.  
Quand l'importation/exportation est terminée, l'écran **SYSTEM BACKUP** s'affiche à nouveau.

### NOTE

- Quand **Import** a été sélectionné, un des messages suivants s'affiche si l'importation n'a pas pu correctement s'effectuer.

Si la clé USB connectée ne contient pas de fichier de données de sauvegarde de système

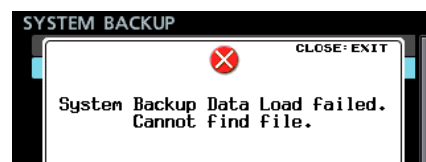

Si le fichier de données de sauvegarde de système de la clé USB connectée ne contient pas de données valides

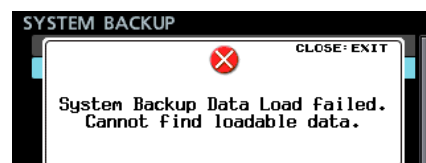

# 11 – Autres réglages, écrans d'information et actions au clavier

Si l'importation s'est effectuée mais sans certaines données à problèmes (une partie du fichier de données de sauvegarde de système est endommagée)

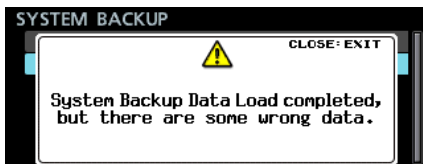

- Les paramètres de réglage suivants sont sauvegardés et chargés dans les données de sauvegarde de système.

Nom d'écran	Nom de page	Paramètre de réglage
Écran d'accueil		Mode d'affichage du compteur de temps
		Canal sélectionné en solo
Écran LOCK SETUP		Tous les réglages
Écran MENU	Page GENERAL	CLOCK MASTER
		WORD/VIDEO SETUP
		REFERENCE LEVEL
		INPUT MONITOR
	Page REC FILE FORMAT	Tous les réglages
	Page REC OPTIONS	Tous les réglages
	Page PLAY SETUP	Tous les réglages
	Page INPUT ROUTING 1	Tous les réglages
	Page INPUT ROUTING 2	Tous les réglages
	Page SLOT 1	Tous les réglages
	Page SLOT 2	Tous les réglages
	Page TC SETUP 1	Tous les réglages
	Page TC SETUP 2	Tous les réglages
	Page PARALLEL INPUT	Tous les réglages
	Page PARALLEL OUTPUT	Tous les réglages
	Page NETWORK	IP SETUP
		DNS SETUP
PASSWORD		
Page SNTP	SNTP UPDATE	
	NTP SERVER	
	UPDATE TIME	
	TIME ZONE	
	DST SETUP	
Page PREFERENCES	Tous les réglages	
Autres		Réglage de luminosité de l'écran couleur
		Réglage de luminosité des voyants

## Restauration des réglages d'usine

Vous pouvez restaurer les divers réglages conservés dans la mémoire de sauvegarde de l'unité pour retrouver les valeurs d'usine par défaut.

Utilisez la procédure suivante pour cela.

- En page SYSTEM SETUP, sélectionnez l'option FACTORY PRESET (préréglage d'usine) (voir « Procédures d'utilisation du menu » en page 16).
- Pressez la molette **MULTI JOG**.

Une fenêtre de confirmation apparaît.

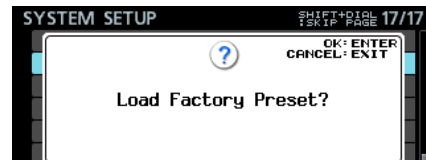

### NOTE

Pressez la touche **EXIT [PEAK CLEAR]** pour interrompre la procédure.

- Pressez à nouveau la molette **MULTI JOG**.

Une fenêtre de message confirmation apparaît à nouveau.

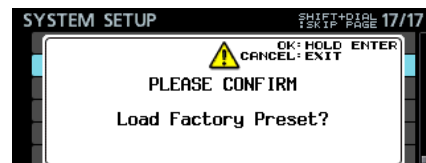

Lorsque la fenêtre de confirmation est ouverte, maintenez pressée la molette **MULTI JOG** pour ouvrir une fenêtre Loading File... (chargement de fichier...) et ainsi restaurer les réglages d'usine de l'unité.

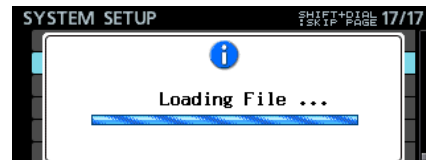

Une fois que c'est terminé, l'écran Menu réapparaît.



# 12 – Guide de dépannage

Si vous avez des problèmes de fonctionnement avec cette unité, veuillez essayer ce qui suit avant de solliciter une réparation.

Si ces mesures ne résolvent pas le problème, veuillez contacter le magasin auprès duquel vous avez acheté l'unité ou l'assistance clientèle TEAC (voir au dos de la couverture).

## ■ L'unité ne s'allume pas.

- Vérifiez que la fiche d'alimentation et les autres connecteurs sont bien complètement insérés.

## ■ Le support n'est pas reconnu.

- Vérifiez que le boîtier du disque dur/SSD ou la clé USB est complètement inséré.

## ■ La lecture n'est pas possible.

- Si vous essayez de lire un fichier WAV, vérifiez qu'il utilise une fréquence d'échantillonnage (44,1, 48, 88,2, 96 kHz) et une résolution (16/24 bits) prises en charge par cette unité.

## ■ Aucun son n'est produit.

- Vérifiez à nouveau les connexions avec le système d'écoute. Vérifiez aussi le volume de l'amplificateur.
- Si vous n'entendez pas le signal entrant, activez le paramètre de l'écran INPUT MONITOR (écoute d'entrée).
- Si vous n'entendez pas le signal lu, désactivez le paramètre de l'écran INPUT MONITOR (écoute d'entrée).

## ■ L'enregistrement est impossible.

- Vérifiez à nouveau les connexions avec les autres équipements.
- Vérifiez le niveau de la source audio.
- Assurez-vous que l'enregistrement est armé pour les canaux nécessaires.
- S'il n'y a plus assez de place sur le support, supprimez des données inutiles pour libérer de l'espace ou changez de support.
- Si le nombre maximal de prises enregistrables ou de numéros de prise a déjà été atteint, changez de dossier d'enregistrement.
- Si le nombre total de fichiers, dossiers et autres éléments contenus dans le dossier d'enregistrement est élevé, changez de dossier d'enregistrement.

## ■ Les changements de réglage ne sont pas pris en compte.

- Cette unité sauvegarde les réglages chaque fois qu'on les change. Cette sauvegarde peut échouer selon le moment où on éteint l'unité. N'éteignez pas immédiatement après avoir changé un réglage.

## ■ Il y a du bruit.

- Vérifiez que les câbles de connexion n'ont pas de faux contacts.

## ■ « Name Full » s'affiche lors de l'édition d'un nom.

- En raison de limitations du système de fichiers, vous pouvez utiliser un maximum de 255 caractères (à demi-chasse) pour les noms de dossier et de fichier, ainsi que dans

les autres champs de texte. En outre, le chemin d'accès complet en l'écran BROWSE est aussi limité à 255 caractères.

## ■ Impossible de créer un nouveau dossier.

- Vérifiez qu'un dossier portant le même nom n'existe pas déjà.
- Il n'est pas possible de créer de nouveaux dossiers si l'espace libre sur le support est insuffisant. Effacez les données inutiles puis créez un dossier.

## ■ Le boîtier de disque dur/SSD n'est pas correctement reconnu lorsqu'il est connecté à un ordinateur.

## ■ Le boîtier de disque dur/SSD est reconnu correctement par un ordinateur, mais le fonctionnement s'arrête lors de l'écriture de fichiers.

- L'alimentation par le bus USB peut être insuffisante.

Utilisez le câble USB fourni pour assurer l'alimentation depuis 2 ports USB de l'ordinateur.

Si le fonctionnement n'est pas correct même au moyen du câble fourni, c'est peut-être la capacité d'alimentation des ports USB qui est insuffisante.

Dans ce cas, chargez le boîtier de disque dur/SSD dans l'unité et suivez les procédures de « Connexion d'un disque dur/SSD à un ordinateur » en page 49 pour le raccordement à l'ordinateur.

- Si vous utilisez un câble USB du commerce, le boîtier de disque dur/SSD peut ne pas fonctionner correctement en raison d'une alimentation insuffisante causée par la résistance du câble. Utilisez le câble USB fourni.

# 13 – Caractéristiques techniques

## Générales

### ■ Support d'enregistrement

Disque dur/SSD

### ■ Système de fichiers

FAT32

### ■ Formats de fichier

Format BWF (extension wav)

### ■ Nombre de canaux

Maximum de 64 canaux (fréquence d'échantillonnage de 44,1/48 kHz)

Maximum de 32 canaux (fréquence d'échantillonnage de 88,2/96 kHz)

### ■ Résolution de quantification en bits

16/24 bits

### ■ Fréquences d'échantillonnage

44,1, 48, 88,2 ou 96 kHz

### ■ Horloges de référence

INTERNAL, WORD IN, VIDEO IN, SLOT1 IN, SLOT2 IN

### ■ Cadences d'images du timecode

23,976F, 24F, 25F, 29,97DF, 29,97NDF, 30DF, 30NDF

## Sortie analogique

### ■ Prise PHONES

Connecteur : jack 6,35 mm stéréo standard

Niveau de sortie maximale : 45 mW + 45 mW ou plus (DHT+B de 0,1 % ou moins sous charge de 32 Ω)

## Entrée/sortie de commande

### ■ Port USB

Connecteur : USB 2.0, type A

Protocole : USB 2.0 haute vitesse (480 Mbit/s)

### ■ Connecteur TIME CODE IN

Connecteur : BNC

Amplitude de tension du signal : 0,5-5 Vc-c

Impédance d'entrée : 10 kΩ

Format : conforme SMPTE 12M-1999

### ■ Connecteur TIME CODE OUT

Connecteur : BNC

Amplitude de tension du signal : 2 Vc-c

Impédance de sortie : 600 Ω

Format : conforme SMPTE 12M-1999

### ■ Connecteur WORD/VIDEO IN

Connecteur : BNC

Amplitude de tension du signal : 0,5-5 Vc-c (WORD IN)/1 Vc-c (VIDEO IN)

Impédance d'entrée : 75 Ω ±10 % (résistance de terminaison activée)

(Voir « Réglages des connecteurs WORD/VIDEO » en page 23 pour des détails sur l'activation de la résistance de terminaison)

Fréquence d'entrée (WORD) : 44,1, 48, 88,2, 96 kHz

Signal d'entrée (VIDEO) : 24/25/29.97/30 frames (salve de noir NTSC/PAL, TV HD tri-niveau)

### ■ Connecteur WORD/VIDEO THRU/OUT

Connecteur : BNC

Plage de tension de signal : 5 V équivalent TTL

Fréquence de sortie (WORD) : 44,1, 48, 88,2, 96 kHz

Renvoi (THRU OUT) seulement pour le signal VIDEO

(voir « Réglages des connecteurs WORD/VIDEO » en page 23 pour des détails sur la commutation sortie/renvoi OUT/THRU)

### ■ Connecteur ETHERNET

Connecteur : RJ45

Normes compatibles : 100BASE-TX, 1000BASE-T

### ■ Port RS-422

Connecteur : D-sub 9 broches (femelle, filetage en pouces)

### ■ Port PARALLEL

Connecteur : D-sub 15 broches (femelle, filetage en pouces)

## Autres

### ■ Alimentation

CA 100-240V, 50/60Hz

### ■ Consommation électrique

21 W (avec IF-MA64/EX installée)

### ■ Dimensions externes

482,6 × 44,7 × 304,8 mm (largeur × hauteur × profondeur)

### ■ Poids

DA-6400 : 3,9 kg

DA-6400dp : 4,0 kg

(sans carte d'entrée/sortie (vendue séparément) ni boîtier de disque dur/SSD installé)

### ■ Plage de température de fonctionnement

0 °C – 40 °C

# 13 – Caractéristiques techniques

## Dessins avec cotes

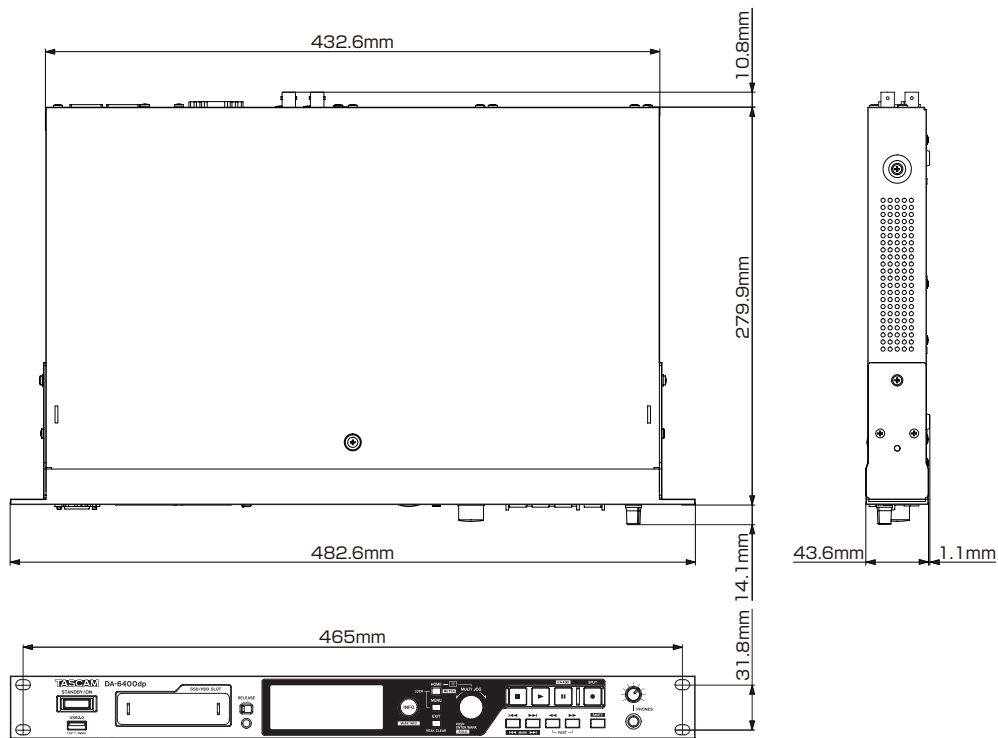

- Les illustrations de ce mode d'emploi peuvent partiellement différer du produit réel.
- Caractéristiques et aspect externe peuvent être changés sans préavis en vue d'améliorer le produit.

## Schémas synoptiques

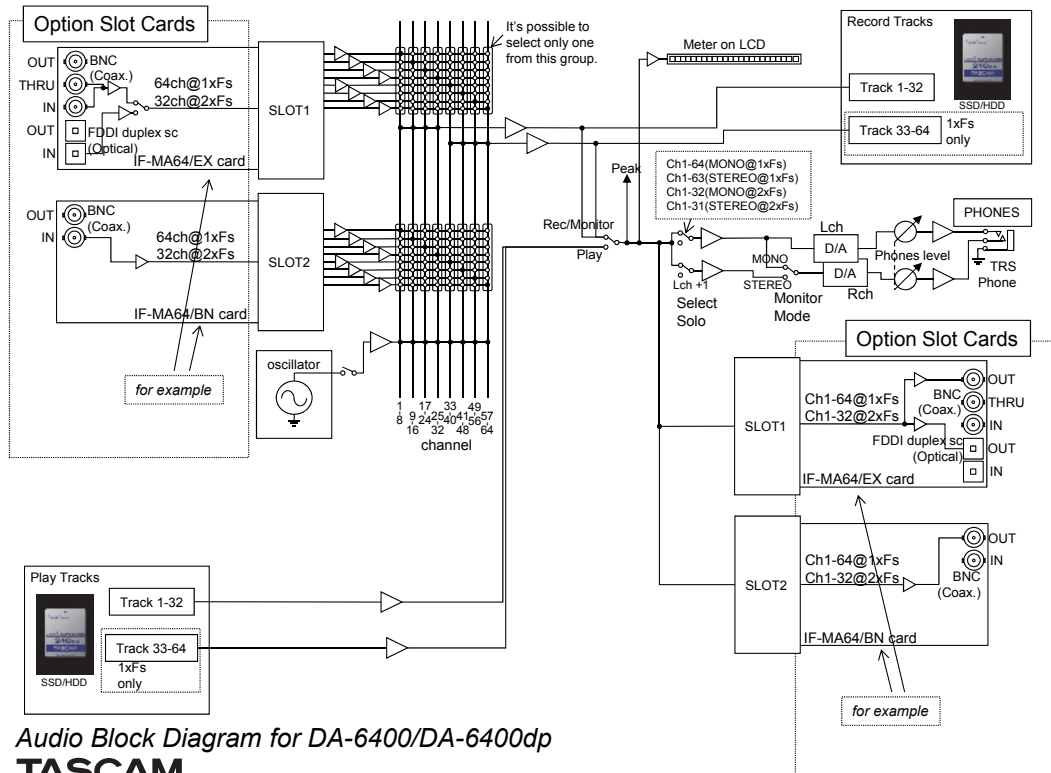

Audio Block Diagram for DA-6400/DA-6400dp  
**TASCAM**

# 14 – Avis importants pour les logiciels

## Open Source License Term

As some of the Open Source and Public Domain Software is used in eT-Kernel/Compact and PrCONNECT/Pro, the following Copyright and/or License Term need to be described accordingly.

(1)eT-Kernel/Compact

Copyright (c) 1982, 1985, 1993  
The Regents of the University of California. All rights reserved.

Copyright (c) 1982, 1986, 1993  
The Regents of the University of California. All rights reserved.

Copyright (c) 1982, 1986, 1989, 1993  
The Regents of the University of California. All rights reserved.  
(c) UNIX System Laboratories, Inc.  
All or some portions of this file are derived from material licensed to the University of California by American Telephone and Telegraph Co. or Unix System Laboratories, Inc. and are reproduced herein with the permission of UNIX System Laboratories, Inc.

Copyright (c) 1982, 1986, 1991, 1993, 1994  
The Regents of the University of California. All rights reserved.  
(c) UNIX System Laboratories, Inc.  
All or some portions of this file are derived from material licensed to the University of California by American Telephone and Telegraph Co. or Unix System Laboratories, Inc. and are reproduced herein with the permission of UNIX System Laboratories, Inc.

Copyright (c) 1983, 1990, 1993  
The Regents of the University of California. All rights reserved.

Copyright (c) 1983, 1990, 1993  
The Regents of the University of California. All rights reserved.  
(c) UNIX System Laboratories, Inc.  
All or some portions of this file are derived from material licensed to the University of California by American Telephone and Telegraph Co. or Unix System Laboratories, Inc. and are reproduced herein with the permission of UNIX System Laboratories, Inc.

Copyright (c) 1983, 1993  
The Regents of the University of California. All rights reserved.

Copyright (c) 1987, 1991, 1993  
The Regents of the University of California. All rights reserved.

Copyright (c) 1987, 1993  
The Regents of the University of California. All rights reserved.

Copyright (c) 1988 Regents of the University of California.  
All rights reserved.

Copyright (c) 1988 University of Utah.  
Copyright (c) 1992, 1993  
The Regents of the University of California. All rights reserved.  
This code is derived from software contributed to Berkeley by the Systems Programming Group of the University of Utah Computer Science Department and Ralph Campbell.

Copyright (c) 1988, 1993  
The Regents of the University of California. All rights reserved.

Copyright (c) 1989 The Regents of the University of California.  
All rights reserved.

Copyright (c) 1989 The Regents of the University of California.  
All rights reserved.  
(c) UNIX System Laboratories, Inc.  
All or some portions of this file are derived from material licensed to the University of California by American Telephone and Telegraph Co. or Unix System Laboratories, Inc. and are reproduced herein with the permission of UNIX System Laboratories, Inc.

Copyright (c) 1989, 1993  
The Regents of the University of California. All rights reserved.

Copyright (c) 1989, 1993  
The Regents of the University of California. All rights reserved.  
(c) UNIX System Laboratories, Inc.  
All or some portions of this file are derived from material licensed to the University of California by American Telephone and Telegraph Co. or Unix System Laboratories, Inc. and are reproduced herein with the permission of UNIX System Laboratories, Inc.

Copyright (c) 1990, 1993  
The Regents of the University of California. All rights reserved.  
Copyright (c) 1990, 1993  
The Regents of the University of California. All rights reserved.

This code is derived from software contributed to Berkeley by Chris Torek.

Copyright (c) 1991, 1993  
The Regents of the University of California. All rights reserved.

Copyright (c) 1991, 1993  
The Regents of the University of California. All rights reserved.  
This code is derived from software contributed to Berkeley by Berkeley Software Design, Inc.

Copyright (c) 1992, 1993  
The Regents of the University of California. All rights reserved.

Copyright (c) 1992, 1993  
The Regents of the University of California. All rights reserved.  
This code is derived from software contributed to Berkeley by Ralph Campbell.

Copyright (c) 1992, 1993  
The Regents of the University of California. All rights reserved.  
(c) UNIX System Laboratories, Inc.  
All or some portions of this file are derived from material licensed to the University of California by American Telephone and Telegraph Co. or Unix System Laboratories, Inc. and are reproduced herein with the permission of UNIX System Laboratories, Inc.

Copyright (c) 1993  
The Regents of the University of California. All rights reserved.

Copyright (c) 1994  
The Regents of the University of California. All rights reserved.  
This code is derived from software contributed to Berkeley by Andrew Hume of AT&T Bell Laboratories.

Portions Copyright (c) 1993 by Digital Equipment Corporation.

Redistribution and use in source and binary forms, with or without modification, are permitted provided that the following conditions are met:

1. Redistributions of source code must retain the above copyright notice, this list of conditions and the following disclaimer.
2. Redistributions in binary form must reproduce the above copyright notice, this list of conditions and the following disclaimer in the documentation and/or other materials provided with the distribution.
3. [rescinded 22 July 1999]
4. Neither the name of the University nor the names of its contributors may be used to endorse or promote products derived from this software without specific prior written permission.

THIS SOFTWARE IS PROVIDED BY THE REGENTS AND CONTRIBUTORS "AS IS" AND ANY EXPRESS OR IMPLIED WARRANTIES, INCLUDING, BUT NOT LIMITED TO, THE IMPLIED WARRANTIES OF MERCHANTABILITY AND FITNESS FOR A PARTICULAR PURPOSE ARE DISCLAIMED.

IN NO EVENT SHALL THE REGENTS OR CONTRIBUTORS BE LIABLE FOR ANY DIRECT, INDIRECT, INCIDENTAL, SPECIAL, EXEMPLARY, OR CONSEQUENTIAL DAMAGES (INCLUDING, BUT NOT LIMITED TO, PROCUREMENT OF SUBSTITUTE GOODS OR SERVICES; LOSS OF USE, DATA, OR PROFITS; OR BUSINESS INTERRUPTION) HOWEVER CAUSED AND ON ANY THEORY OF LIABILITY, WHETHER IN CONTRACT, STRICT LIABILITY, OR TORT (INCLUDING NEGLIGENCE OR OTHERWISE) ARISING IN ANY WAY OUT OF THE USE OF THIS SOFTWARE, EVEN IF ADVISED OF THE POSSIBILITY OF SUCH DAMAGE.

Copyright (c) 1982, 1986, 1990, 1993  
The Regents of the University of California. All rights reserved.

Copyright (c) 1983, 1993  
The Regents of the University of California. All rights reserved.

Copyright (c) 1990, 1993  
The Regents of the University of California. All rights reserved.

Redistribution and use in source and binary forms, with or without modification, are permitted provided that the following conditions are met:

1. Redistributions of source code must retain the above copyright notice, this list of conditions and the following disclaimer.
2. Redistributions in binary form must reproduce the above copyright notice, this list of conditions and the following disclaimer in the documentation and/or other materials provided with the distribution.
3. Neither the name of the University nor the names of its contributors may be used to endorse or promote products derived from this software without specific prior written permission.

THIS SOFTWARE IS PROVIDED BY THE REGENTS AND CONTRIBUTORS "AS IS" AND ANY EXPRESS OR IMPLIED WARRANTIES, INCLUDING, BUT NOT LIMITED TO, THE IMPLIED WARRANTIES OF MERCHANTABILITY AND FITNESS FOR A PARTICULAR PURPOSE ARE DISCLAIMED.

IN NO EVENT SHALL THE REGENTS OR CONTRIBUTORS BE LIABLE FOR ANY DIRECT, INDIRECT, INCIDENTAL, SPECIAL, EXEMPLARY, OR CONSEQUENTIAL DAMAGES (INCLUDING, BUT NOT LIMITED TO, PROCUREMENT OF SUBSTITUTE GOODS OR SERVICES; LOSS OF USE, DATA, OR PROFITS; OR BUSINESS INTERRUPTION) HOWEVER CAUSED AND ON ANY THEORY OF LIABILITY, WHETHER IN CONTRACT, STRICT LIABILITY, OR TORT (INCLUDING NEGLIGENCE OR OTHERWISE) ARISING IN ANY WAY OUT OF THE USE OF THIS SOFTWARE, EVEN IF ADVISED OF THE POSSIBILITY OF SUCH DAMAGE.

Copyright (c) 1991, 1993, 1994  
The Regents of the University of California. All rights reserved.

Copyright (c) 1996 The NetBSD Foundation, Inc.  
All rights reserved.  
This code is derived from software contributed to The NetBSD Foundation by J.T. Conklin.

Copyright (c) 1997 The NetBSD Foundation, Inc.  
All rights reserved.  
This code is derived from software contributed to The NetBSD Foundation by Klaus Klein.

Copyright (c) 1997, 1998 The NetBSD Foundation, Inc.  
All rights reserved.

Copyright (c) 1997, 98 The NetBSD Foundation, Inc.  
All rights reserved.  
This code is derived from software contributed to The NetBSD Foundation by J.T. Conklin.

Copyright (c) 1997, 1998 The NetBSD Foundation, Inc.  
All rights reserved.  
This code was contributed to The NetBSD Foundation by Klaus Klein.

Copyright (c) 1998 The NetBSD Foundation, Inc.  
All rights reserved.  
This code is derived from software contributed to The NetBSD Foundation by Klaus Klein.

Copyright (c) 1998, 1999 The NetBSD Foundation, Inc.  
All rights reserved.  
This code is derived from software contributed to The NetBSD Foundation by Klaus Klein.

Copyright (c) 1998, 2000 The NetBSD Foundation, Inc.  
All rights reserved.  
This code is derived from software contributed to The NetBSD Foundation by Klaus J. Klein.

Copyright (c) 2000 The NetBSD Foundation, Inc.  
All rights reserved.  
This code is derived from software contributed to The NetBSD Foundation by Dieter Baron and Thomas Klausner.

Copyright (c) 2000, 2001 The NetBSD Foundation, Inc.  
All rights reserved.  
This code is derived from software contributed to The NetBSD Foundation by Jun-ichiro itojun Hagino and by Klaus Klein.

Copyright (c) 2001 The NetBSD Foundation, Inc.  
All rights reserved.  
This code is derived from software contributed to The NetBSD Foundation by Klaus Klein.

Redistribution and use in source and binary forms, with or without modification, are permitted provided that the following conditions are met:

1. Redistributions of source code must retain the above copyright notice, this list of conditions and the following disclaimer.
2. Redistributions in binary form must reproduce the above copyright notice, this list of conditions and the following disclaimer in the documentation and/or other materials provided with the distribution.
3. [rescinded 20 Jun 2008]
4. [rescinded 20 Jun 2008]

THIS SOFTWARE IS PROVIDED BY THE NETBSD FOUNDATION, INC. AND

# 14 – Remarque importante à propos du logiciel

CONTRIBUTORS "AS IS" AND ANY EXPRESS OR IMPLIED WARRANTIES, INCLUDING, BUT NOT LIMITED TO, THE IMPLIED WARRANTIES OF MERCHANTABILITY AND FITNESS FOR A PARTICULAR PURPOSE ARE DISCLAIMED.

IN NO EVENT SHALL THE FOUNDATION OR CONTRIBUTORS BE LIABLE FOR ANY DIRECT, INDIRECT, INCIDENTAL, SPECIAL, EXEMPLARY, OR CONSEQUENTIAL DAMAGES (INCLUDING, BUT NOT LIMITED TO, PROCUREMENT OF SUBSTITUTE GOODS OR SERVICES; LOSS OF USE, DATA, OR PROFITS; OR BUSINESS INTERRUPTION) HOWEVER CAUSED AND ON ANY THEORY OF LIABILITY, WHETHER IN CONTRACT, STRICT LIABILITY, OR TORT (INCLUDING NEGLIGENCE OR OTHERWISE) ARISING IN ANY WAY OUT OF THE USE OF THIS SOFTWARE, EVEN IF ADVISED OF THE POSSIBILITY OF SUCH DAMAGE.

-  
This product includes software developed by Christos Zoulas.

Copyright (c) 1997 Christos Zoulas. All rights reserved.

Redistribution and use in source and binary forms, with or without modification, are permitted provided that the following conditions are met:

1. Redistributions of source code must retain the above copyright notice, this list of conditions and the following disclaimer.
2. Redistributions in binary form must reproduce the above copyright notice, this list of conditions and the following disclaimer in the documentation and/or other materials provided with the distribution.
3. All advertising materials mentioning features or use of this software must display the following acknowledgement:  
This product includes software developed by Christos Zoulas.

4. The name of the author may not be used to endorse or promote products derived from this software without specific prior written permission.

THIS SOFTWARE IS PROVIDED BY THE AUTHOR "AS IS" AND ANY EXPRESS OR IMPLIED WARRANTIES, INCLUDING, BUT NOT LIMITED TO, THE IMPLIED WARRANTIES OF MERCHANTABILITY AND FITNESS FOR A PARTICULAR PURPOSE ARE DISCLAIMED.

IN NO EVENT SHALL THE AUTHOR BE LIABLE FOR ANY DIRECT, INDIRECT, INCIDENTAL, SPECIAL, EXEMPLARY, OR CONSEQUENTIAL DAMAGES (INCLUDING, BUT NOT LIMITED TO, PROCUREMENT OF SUBSTITUTE GOODS OR SERVICES; LOSS OF USE, DATA, OR PROFITS; OR BUSINESS INTERRUPTION) HOWEVER CAUSED AND ON ANY THEORY OF LIABILITY, WHETHER IN CONTRACT, STRICT LIABILITY, OR TORT (INCLUDING NEGLIGENCE OR OTHERWISE) ARISING IN ANY WAY OUT OF THE USE OF THIS SOFTWARE, EVEN IF ADVISED OF THE POSSIBILITY OF SUCH DAMAGE.

-  
This product includes software developed by Winning Strategies, Inc.

Copyright (c) 1994 Winning Strategies, Inc.  
All rights reserved.

Redistribution and use in source and binary forms, with or without modification, are permitted provided that the following conditions are met:

1. Redistributions of source code must retain the above copyright notice, this list of conditions and the following disclaimer.
2. Redistributions in binary form must reproduce the above copyright notice, this list of conditions and the following disclaimer in the documentation and/or other materials provided with the distribution.
3. All advertising materials mentioning features or use of this software must display the following acknowledgement:  
This product includes software developed by Winning Strategies, Inc.
4. The name of the author may not be used to endorse or promote products derived from this software without specific prior written permission.

THIS SOFTWARE IS PROVIDED BY THE AUTHOR "AS IS" AND ANY EXPRESS OR IMPLIED WARRANTIES, INCLUDING, BUT NOT LIMITED TO, THE IMPLIED WARRANTIES OF MERCHANTABILITY AND FITNESS FOR A PARTICULAR PURPOSE ARE DISCLAIMED.

IN NO EVENT SHALL THE AUTHOR BE LIABLE FOR ANY DIRECT, INDIRECT, INCIDENTAL, SPECIAL, EXEMPLARY, OR CONSEQUENTIAL DAMAGES (INCLUDING, BUT NOT LIMITED TO, PROCUREMENT OF SUBSTITUTE GOODS OR SERVICES; LOSS OF USE, DATA, OR PROFITS; OR BUSINESS INTERRUPTION) HOWEVER CAUSED AND ON ANY THEORY OF LIABILITY, WHETHER IN CONTRACT, STRICT LIABILITY, OR TORT (INCLUDING NEGLIGENCE OR OTHERWISE) ARISING IN ANY WAY OUT OF THE USE OF THIS SOFTWARE, EVEN IF ADVISED OF THE POSSIBILITY OF SUCH DAMAGE.

-  
Copyright (C) 1995, 1996, 1997, and 1998 WIDE Project.  
All rights reserved.

Redistribution and use in source and binary forms, with or without modification, are permitted provided that the following conditions are met:

1. Redistributions of source code must retain the above copyright notice, this list of conditions and the following disclaimer.

2. Redistributions in binary form must reproduce the above copyright notice, this list of conditions and the following disclaimer in the documentation and/or other materials provided with the distribution.
3. Neither the name of the project nor the names of its contributors may be used to endorse or promote products derived from this software without specific prior written permission.

THIS SOFTWARE IS PROVIDED BY THE PROJECT AND CONTRIBUTORS "AS IS" AND ANY EXPRESS OR IMPLIED WARRANTIES, INCLUDING, BUT NOT LIMITED TO, THE IMPLIED WARRANTIES OF MERCHANTABILITY AND FITNESS FOR A PARTICULAR PURPOSE ARE DISCLAIMED.

IN NO EVENT SHALL THE PROJECT OR CONTRIBUTORS BE LIABLE FOR ANY DIRECT, INDIRECT, INCIDENTAL, SPECIAL, EXEMPLARY, OR CONSEQUENTIAL DAMAGES (INCLUDING, BUT NOT LIMITED TO, PROCUREMENT OF SUBSTITUTE GOODS OR SERVICES; LOSS OF USE, DATA, OR PROFITS; OR BUSINESS INTERRUPTION) HOWEVER CAUSED AND ON ANY THEORY OF LIABILITY, WHETHER IN CONTRACT, STRICT LIABILITY, OR TORT (INCLUDING NEGLIGENCE OR OTHERWISE) ARISING IN ANY WAY OUT OF THE USE OF THIS SOFTWARE, EVEN IF ADVISED OF THE POSSIBILITY OF SUCH DAMAGE.

-  
Copyright (c) 1999 Citrus Project,  
All rights reserved.

Redistribution and use in source and binary forms, with or without modification, are permitted provided that the following conditions are met:

1. Redistributions of source code must retain the above copyright notice, this list of conditions and the following disclaimer.
2. Redistributions in binary form must reproduce the above copyright notice, this list of conditions and the following disclaimer in the documentation and/or other materials provided with the distribution.

THIS SOFTWARE IS PROVIDED BY THE AUTHOR AND CONTRIBUTORS "AS IS" AND ANY EXPRESS OR IMPLIED WARRANTIES, INCLUDING, BUT NOT LIMITED TO, THE IMPLIED WARRANTIES OF MERCHANTABILITY AND FITNESS FOR A PARTICULAR PURPOSE ARE DISCLAIMED.

IN NO EVENT SHALL THE AUTHOR OR CONTRIBUTORS BE LIABLE FOR ANY DIRECT, INDIRECT, INCIDENTAL, SPECIAL, EXEMPLARY, OR CONSEQUENTIAL DAMAGES (INCLUDING, BUT NOT LIMITED TO, PROCUREMENT OF SUBSTITUTE GOODS OR SERVICES; LOSS OF USE, DATA, OR PROFITS; OR BUSINESS INTERRUPTION) HOWEVER CAUSED AND ON ANY THEORY OF LIABILITY, WHETHER IN CONTRACT, STRICT LIABILITY, OR TORT (INCLUDING NEGLIGENCE OR OTHERWISE) ARISING IN ANY WAY OUT OF THE USE OF THIS SOFTWARE, EVEN IF ADVISED OF THE POSSIBILITY OF SUCH DAMAGE.

Copyright (c) 1999, 2000 The NetBSD Foundation, Inc.  
All rights reserved.

This code is derived from software contributed to The NetBSD Foundation by Julian Coleman.

Redistribution and use in source and binary forms, with or without modification, are permitted provided that the following conditions are met:

1. Redistributions of source code must retain the above copyright notice, this list of conditions and the following disclaimer.
2. Redistributions in binary form must reproduce the above copyright notice, this list of conditions and the following disclaimer in the documentation and/or other materials provided with the distribution.
3. All advertising materials mentioning features or use of this software must display the following acknowledgement:  
This product includes software developed by the NetBSD

-  
Copyright (c) 1995, 1996 Carnegie-Mellon University.  
All rights reserved.

Author: Chris G. Demetrious

Permission to use, copy, modify and distribute this software and its documentation is hereby granted, provided that both the copyright notice and this permission notice appear in all copies of the software, derivative works or modified versions, and any portions thereof, and that both notices appear in supporting documentation.

CARNEGIE MELLON ALLOWS FREE USE OF THIS SOFTWARE IN ITS "AS IS" CONDITION. CARNEGIE MELLON DISCLAIMS ANY LIABILITY OF ANY KIND FOR ANY DAMAGES WHATSOEVER RESULTING FROM THE USE OF THIS SOFTWARE.

Carnegie Mellon requests users of this software to return to

Software Distribution Coordinator or Software.Distribution@CS.CMU.EDU  
School of Computer Science  
Carnegie Mellon University  
Pittsburgh PA 15213-3890

any improvements or extensions that they make and grant Carnegie the

rights to redistribute these changes.

(2) PrCONNECT/PRO

Copyright (c) 1980, 1983, 1988, 1993  
The Regents of the University of California. All rights reserved.

Copyright (c) 1982, 1986 Regents of the University of California.  
All rights reserved.

Copyright (c) 1983, 1987, 1989  
The Regents of the University of California. All rights reserved.

Copyright (c) 1983, 1989, 1993  
The Regents of the University of California. All rights reserved.

Copyright (c) 1985, 1988, 1993  
The Regents of the University of California. All rights reserved.

Copyright (c) 1985, 1989, 1993  
The Regents of the University of California. All rights reserved.

Copyright (c) 1983, 1993  
The Regents of the University of California. All rights reserved.

Copyright (c) 1985, 1993  
The Regents of the University of California. All rights reserved.

Copyright (c) 1988 Stephen Deering.

Copyright (c) 1989, 1993, 1995  
The Regents of the University of California. All rights reserved.

Redistribution and use in source and binary forms, with or without modification, are permitted provided that the following conditions are met:

1. Redistributions of source code must retain the above copyright notice, this list of conditions and the following disclaimer.
2. Redistributions in binary form must reproduce the above copyright notice, this list of conditions and the following disclaimer in the documentation and/or other materials provided with the distribution.
3. [rescinded 22 July 1999]
4. Neither the name of the University nor the names of its contributors may be used to endorse or promote products derived from this software without specific prior written permission.

THIS SOFTWARE IS PROVIDED BY THE REGENTS AND CONTRIBUTORS "AS IS" AND ANY EXPRESS OR IMPLIED WARRANTIES, INCLUDING, BUT NOT LIMITED TO, THE IMPLIED WARRANTIES OF MERCHANTABILITY AND FITNESS FOR A PARTICULAR PURPOSE ARE DISCLAIMED.

IN NO EVENT SHALL THE REGENTS OR CONTRIBUTORS BE LIABLE FOR ANY DIRECT, INDIRECT, INCIDENTAL, SPECIAL, EXEMPLARY, OR CONSEQUENTIAL DAMAGES (INCLUDING, BUT NOT LIMITED TO, PROCUREMENT OF SUBSTITUTE GOODS OR SERVICES; LOSS OF USE, DATA, OR PROFITS; OR BUSINESS INTERRUPTION) HOWEVER CAUSED AND ON ANY THEORY OF LIABILITY, WHETHER IN CONTRACT, STRICT LIABILITY, OR TORT (INCLUDING NEGLIGENCE OR OTHERWISE) ARISING IN ANY WAY OUT OF THE USE OF THIS SOFTWARE, EVEN IF ADVISED OF THE POSSIBILITY OF SUCH DAMAGE.

Portions Copyright (c) 1993 by Digital Equipment Corporation.

Permission to use, copy, modify, and distribute this software for any purpose with or without fee is hereby granted, provided that the above copyright notice and this permission notice appear in all copies, and that the name of Digital Equipment Corporation not be used in advertising or publicity pertaining to distribution of the document or software without specific, written prior permission.

THE SOFTWARE IS PROVIDED "AS IS" AND DIGITAL EQUIPMENT CORP. DISCLAIMS ALL WARRANTIES WITH REGARD TO THIS SOFTWARE, INCLUDING ALL IMPLIED WARRANTIES OF MERCHANTABILITY AND FITNESS.

IN NO EVENT SHALL DIGITAL EQUIPMENT CORPORATION BE LIABLE FOR ANY SPECIAL, DIRECT, INDIRECT, OR CONSEQUENTIAL DAMAGES OR ANY DAMAGES WHATSOEVER RESULTING FROM LOSS OF USE, DATA OR PROFITS, WHETHER IN AN ACTION OF CONTRACT, NEGLIGENCE OR OTHER TORTIOUS ACTION, ARISING OUT OF OR IN CONNECTION WITH THE USE OR PERFORMANCE OF THIS SOFTWARE.

Copyright (c) 2004 by Internet Systems Consortium, Inc. ("ISC")  
Portions Copyright (c) 1996-1999 by Internet Software Consortium.

Permission to use, copy, modify, and distribute this software for any purpose with or without fee is hereby granted, provided that the above copyright notice and this permission notice appear in all copies.

THE SOFTWARE IS PROVIDED "AS IS" AND ISC DISCLAIMS ALL WARRANTIES WITH REGARD TO THIS SOFTWARE INCLUDING ALL IMPLIED WARRANTIES OF MERCHANTABILITY AND FITNESS.

# 14 – Remarque importante à propos du logiciel

IN NO EVENT SHALL ISC BE LIABLE FOR ANY SPECIAL, DIRECT, INDIRECT, OR CONSEQUENTIAL DAMAGES OR ANY DAMAGES WHATSOEVER RESULTING FROM LOSS OF USE, DATA OR PROFITS, WHETHER IN AN ACTION OF CONTRACT, NEGLIGENCE OR OTHER TORTIOUS ACTION, ARISING OUT OF OR IN CONNECTION WITH THE USE OR PERFORMANCE OF THIS SOFTWARE.

Copyright 1996 - 2000 By InterNiche Technologies Inc. All rights reserved  
Copyright 1997 - 2000 By InterNiche Technologies Inc. All rights reserved  
Copyright 1997 - 2002 By InterNiche Technologies Inc. All rights reserved  
Copyright 1997 - 2003 By InterNiche Technologies Inc. All rights reserved  
Copyright 1997-2007 By InterNiche Technologies Inc. All rights reserved  
Copyright 2004 By InterNiche Technologies Inc. All rights reserved

Redistribution and use in source and binary forms, with or without modification, are permitted provided that the following conditions are met:

1. Redistributions of source code must retain the above copyright notice, this list of conditions and the following disclaimer.
2. Redistributions in binary form must reproduce the above copyright notice, this list of conditions and the following disclaimer in the documentation and/or other materials provided with the distribution.
3. [rescinded 22 July 1999]
4. Neither the name of the University nor the names of its contributors may be used to endorse or promote products derived from this software without specific prior written permission.

THIS SOFTWARE IS PROVIDED BY THE REGENTS AND CONTRIBUTORS "AS IS" AND ANY EXPRESS OR IMPLIED WARRANTIES, INCLUDING, BUT NOT LIMITED TO, THE IMPLIED WARRANTIES OF MERCHANTABILITY AND FITNESS FOR A PARTICULAR PURPOSE ARE DISCLAIMED.

IN NO EVENT SHALL THE REGENTS OR CONTRIBUTORS BE LIABLE FOR ANY DIRECT, INDIRECT, INCIDENTAL, SPECIAL, EXEMPLARY, OR CONSEQUENTIAL DAMAGES (INCLUDING, BUT NOT LIMITED TO, PROCUREMENT OF SUBSTITUTE GOODS OR SERVICES; LOSS OF USE, DATA, OR PROFITS; OR BUSINESS INTERRUPTION) HOWEVER CAUSED AND ON ANY THEORY OF LIABILITY, WHETHER IN CONTRACT, STRICT LIABILITY, OR TORT (INCLUDING NEGLIGENCE OR OTHERWISE) ARISING IN ANY WAY OUT OF THE USE OF THIS SOFTWARE, EVEN IF ADVISED OF THE POSSIBILITY OF SUCH DAMAGE.

Copyright (c) 2004 by Internet Systems Consortium, Inc. ("ISC")  
Portions Copyright (c) 1996-1999 by Internet Software Consortium.  
Copyright (c) 1997-1999 by Internet Software Consortium.  
Copyright (c) 1995-1999 by Internet Software Consortium.  
Copyright (c) 1995, 1999 by Internet Software Consortium.  
Copyright (c) 1996, 1999 by Internet Software Consortium.  
Copyright (c) 1997, 1999 by Internet Software Consortium.  
Copyright (c) 1999 by Internet Software Consortium.

Permission to use, copy, modify, and distribute this software for any purpose with or without fee is hereby granted, provided that the above copyright notice and this permission notice appear in all copies.

THE SOFTWARE IS PROVIDED "AS IS" AND ISC DISCLAIMS ALL WARRANTIES WITH REGARD TO THIS SOFTWARE INCLUDING ALL IMPLIED WARRANTIES OF MERCHANTABILITY AND FITNESS.

IN NO EVENT SHALL ISC BE LIABLE FOR ANY SPECIAL, DIRECT, INDIRECT, OR CONSEQUENTIAL DAMAGES OR ANY DAMAGES WHATSOEVER RESULTING FROM LOSS OF USE, DATA OR PROFITS, WHETHER IN AN ACTION OF CONTRACT, NEGLIGENCE OR OTHER TORTIOUS ACTION, ARISING OUT OF OR IN CONNECTION WITH THE USE OR PERFORMANCE OF THIS SOFTWARE.

This product includes software developed by WIDE Project and its contributors.

Copyright (C) 1995, 1996, 1997, and 1998 WIDE Project.  
All rights reserved.

Redistribution and use in source and binary forms, with or without modification, are permitted provided that the following conditions are met:

1. Redistributions of source code must retain the above copyright notice, this list of conditions and the following disclaimer.
2. Redistributions in binary form must reproduce the above copyright

notice, this list of conditions and the following disclaimer in the documentation and/or other materials provided with the distribution.

3. Neither the name of the project nor the names of its contributors may be used to endorse or promote products derived from this software without specific prior written permission.

THIS SOFTWARE IS PROVIDED BY THE PROJECT AND CONTRIBUTORS "AS IS" AND ANY EXPRESS OR IMPLIED WARRANTIES, INCLUDING, BUT NOT LIMITED TO, THE IMPLIED WARRANTIES OF MERCHANTABILITY AND FITNESS FOR A PARTICULAR PURPOSE ARE DISCLAIMED.

IN NO EVENT SHALL THE PROJECT OR CONTRIBUTORS BE LIABLE FOR ANY DIRECT, INDIRECT, INCIDENTAL, SPECIAL, EXEMPLARY, OR CONSEQUENTIAL DAMAGES (INCLUDING, BUT NOT LIMITED TO, PROCUREMENT OF SUBSTITUTE GOODS OR SERVICES; LOSS OF USE, DATA, OR PROFITS; OR BUSINESS INTERRUPTION) HOWEVER CAUSED AND ON ANY THEORY OF LIABILITY, WHETHER IN CONTRACT, STRICT LIABILITY, OR TORT (INCLUDING NEGLIGENCE OR OTHERWISE) ARISING IN ANY WAY OUT OF THE USE OF THIS SOFTWARE, EVEN IF ADVISED OF THE POSSIBILITY OF SUCH DAMAGE.

Copyright 1997-2006 By InterNiche Technologies Inc. All rights reserved

Portions Copyright 1986 by Carnegie Mellon

Portions Copyright 1984 by the Massachusetts Institute of Technology  
Copyright (c) 1982, 1986, 1988 Regents of the University of California.  
All rights reserved.

Redistribution and use in source and binary forms are permitted provided that the above copyright notice and this paragraph are duplicated in all such forms and that any documentation and other materials related to such distribution and use acknowledge that the software was developed by the University of California, Berkeley.

The name of the University may not be used to endorse or promote products derived from this software without specific prior written permission.

THIS SOFTWARE IS PROVIDED "AS IS" AND WITHOUT ANY EXPRESS OR IMPLIED WARRANTIES, INCLUDING, WITHOUT LIMITATION, THE IMPLIED WARRANTIES OF MERCHANTABILITY AND FITNESS FOR A PARTICULAR PURPOSE.

Rights, responsibilities and use of this software are controlled by the agreement found in the "LICENSE.H" file distributed with this source code. "LICENSE.H" may not be removed from this distribution, modified, enhanced nor references to it omitted.

Copyright 1983 by the Massachusetts Institute of Technology  
Copyright 1984 by the Massachusetts Institute of Technology

Copyright 1984, 1985 by the Massachusetts Institute of Technology

Copyright 1986 by Carnegie Mellon

All Rights Reserved

Permission to use, copy, modify, and distribute this software and its documentation for any purpose and without fee is hereby granted, provided that the above copyright notice appear in all copies and that both that copyright notice and this permission notice appear in supporting documentation, and that the name of CMU not be used in advertising or publicity pertaining to distribution of the software without specific, written prior permission.

Copyright 1999-2000 By InterNiche Technologies Inc. All rights reserved  
Portions Copyright 1984 by the Massachusetts Institute of Technology

Permission is hereby granted, free of charge, to any person obtaining a copy of this software and associated documentation files (the "Software"), to deal in the Software without restriction, including without limitation the rights to use, copy, modify, merge, publish, distribute, sublicense, and/or sell copies of the Software, and to permit persons to whom the Software is furnished to do so, subject to the following conditions:

The above copyright notice and this permission notice shall be included in

all copies or substantial portions of the Software.

THE SOFTWARE IS PROVIDED "AS IS", WITHOUT WARRANTY OF ANY KIND, EXPRESS OR IMPLIED, INCLUDING BUT NOT LIMITED TO THE WARRANTIES OF MERCHANTABILITY, FITNESS FOR A PARTICULAR PURPOSE AND NONINFRINGEMENT.

IN NO EVENT SHALL THE AUTHORS OR COPYRIGHT HOLDERS BE LIABLE FOR ANY CLAIM, DAMAGES OR OTHER LIABILITY, WHETHER IN AN ACTION OF CONTRACT, TORT OR OTHERWISE, ARISING FROM, OUT OF OR IN CONNECTION WITH THE SOFTWARE OR THE USE OR OTHER DEALINGS IN THE SOFTWARE.

Copyright 2000 By InterNiche Technologies Inc. All rights reserved  
Copyright 1998-2000 By InterNiche Technologies Inc. All rights reserved  
Copyright 1997-2002 By InterNiche Technologies Inc. All rights reserved  
Copyright 1997-2001 By InterNiche Technologies Inc. All rights reserved  
Copyright 1997-2000 By InterNiche Technologies Inc. All rights reserved  
Copyright 2000-2007 By InterNiche Technologies Inc. All rights reserved  
Copyright 1996-2000 By InterNiche Technologies Inc. All rights reserved  
Copyright 1986 by Carnegie Mellon  
Copyright 1984 by the Massachusetts Institute of Technology

Portions Copyright 1990 by NetPort Software.  
Portions Copyright 1990, 1993 by NetPort Software.  
Portions Copyright 1990-1993 by NetPort Software.  
Portions Copyright 1993 by NetPort Software  
Portions Copyright 1990-1996 by NetPort Software.  
Portions Copyright 1990-1997 by NetPort Software.  
Portions Copyright 1990-1994 by NetPort Software  
Portions Copyright 1986 by Carnegie Mellon  
Portions Copyright 1983 by the Massachusetts Institute of Technology  
Portions Copyright 1984 by the Massachusetts Institute of Technology  
Portions Copyright 1984, 1985 by the Massachusetts Institute of Technology

Copyright (c) 1994-2000 Carnegie Mellon University. All rights reserved.

Redistribution and use in source and binary forms, with or without modification, are permitted provided that the following conditions are met:

1. Redistributions of source code must retain the above copyright notice, this list of conditions and the following disclaimer.
2. Redistributions in binary form must reproduce the above copyright notice, this list of conditions and the following disclaimer in the documentation and/or other materials provided with the distribution.

3. The name "Carnegie Mellon University" must not be used to endorse or promote products derived from this software without prior written permission. For permission or any legal details, please contact  
Office of Technology Transfer  
Carnegie Mellon University  
5000 Forbes Avenue  
Pittsburgh, PA 15213-3890  
(412) 268-4387, fax: (412) 268-7395  
tech-transfer@andrew.cmu.edu

4. Redistributions of any form whatsoever must retain the following acknowledgment:

"This product includes software developed by Computing Services at Carnegie Mellon University (<http://www.cmu.edu/computing/>)."

CARNEGIE MELLON UNIVERSITY DISCLAIMS ALL WARRANTIES WITH REGARD TO THIS SOFTWARE, INCLUDING ALL IMPLIED WARRANTIES OF MERCHANTABILITY AND FITNESS, IN NO EVENT SHALL CARNEGIE MELLON UNIVERSITY BE LIABLE FOR ANY SPECIAL, INDIRECT OR CONSEQUENTIAL DAMAGES OR ANY DAMAGES WHATSOEVER RESULTING FROM LOSS OF USE, DATA OR PROFITS, WHETHER IN AN ACTION OF CONTRACT, NEGLIGENCE OR OTHER TORTIOUS ACTION, ARISING OUT OF OR IN CONNECTION WITH THE USE OR PERFORMANCE OF THIS SOFTWARE.



# TASCAM

## TEAC CORPORATION

Téléphone : +81-42-356-9143

1-47 Ochiai, Tama-shi, Tokyo 206-8530 Japon

<http://tascam.jp/>

---

## TEAC AMERICA, INC.

Téléphone : +1-323-726-0303

1834 Gage Road, Montebello, Californie 90640 USA

<http://tascam.com/>

---

## TEAC MEXICO, S.A. de C.V.

Téléphone : +52-55-5010-6000

Río Churubusco 364, Colonia Del Carmen, Delegación Coyoacán, CP 04100, México DF, Mexique

<http://teacmexico.net/>

---

## TEAC UK Ltd.

Téléphone : +44-8451-302511

2 Huxley Road, Surrey Research Park, Guildford, GU2 7RE, Royaume-Uni

<http://tascam.eu/>

---

## TEAC EUROPE GmbH

Téléphone : +49-611-71580

Bahnstrasse 12, 65205 Wiesbaden-Erbenheim, Allemagne

<http://tascam.eu/>

---

## TEAC SALES & TRADING (SHENZHEN) CO., LTD

Téléphone : +86-755-88311561~2

Room 817, Block A, Hailrun Complex, 6021 Shennan Blvd., Futian District, Shenzhen 518040, Chine

<http://tascam.cn/>